



Built to Grow Crib Assembly Instructions
IMPORTANT - RETAIN FOR FUTURE REFERENCE - READ CAREFULLY

Model Number:
BTG 2600
BTG 2800

Your little one will sleep securely in this youngAmerica Crib. Proper assembly will ensure every effort has been made to design this crib with your baby's safety in mind. It is certified to meet all safety guidelines established by ASTM International and the CPSC-Consumer Product Safety Commission.

Thank you for purchasing a youngAmerica Crib. If you find that you are missing a part or if a part is defective in any way, contact your youngAmerica retailer for assistance.



WARNING: FAILURE TO FOLLOW THESE WARNINGS AND THE ASSEMBLY INSTRUCTIONS COULD RESULT IN SERIOUS INJURY OR DEATH.

- When child is able to pull to a standing position, set the mattress to the lowest position and remove bumper pads, large toys and other objects that could serve as steps for climbing out.
- When a child is able to climb out or reaches the height of 35 in. (90 cm), the crib shall no longer be used.
- **DO NOT** place a crib near a window where cords from blinds or drapes may strangle a child.
- To reduce the risk of SIDS, pediatricians recommend healthy infants be placed on their backs to sleep, unless otherwise advised by your physician.
- To help prevent strangulation tighten all fasteners. A child can trap parts of the body or clothing on loose fasteners.
- **Strings can cause strangulation!** Do not place items with a string around a child's neck, such as hood strings or pacifier cords. Do not suspend strings over a crib or attach strings to toys.
- Before each usage or assembly, inspect crib for damaged hardware, loose joints, missing parts or sharp edges. **DO NOT** use crib if any parts are missing or broken. Contact your dealer or write to Young America, PO Box 30, Stanleytown, VA 24168 for replacement parts and instructional literature if needed.
- **DO NOT** substitute parts. Use only bolts or parts supplied by manufacturer or parts of comparable quality and equal dimensions. Do not allow ends of bolts or sharp edges to be exposed.
- Follow warnings on all products in a crib.
- If refinishing, use a non-toxic finish specified for children's products.
- Infants can suffocate on soft bedding. Never add a pillow, comforter or padding. Never place additional padding under an infant.
- Infants can suffocate in gaps between crib sides and a mattress that is too small.
- Never use plastic shipping bags or other plastic film as mattress covers because they can cause suffocation.
- Do not allow child to crawl or play underneath crib.
- Use caution when a vaporizer is in use. Always aim the vapor steam away from the crib as well as away from any other wood furniture item.
- The crib must be fully assembled prior to use.
- Read all instructions before assembling crib. **KEEP INSTRUCTIONS FOR FUTURE USE.**

- **CAUTION:** Any mattress used in this crib must be at least 27-1/4" by 51-5/8" with a thickness of no less than 4 inches and not exceeding 6 inches.

When Converting to a Toddler Bed:

- **NEVER** use bed with children under 15 months of age.
- The maximum weight of the intended user shall not be greater than 50 lb (22.7kg).

Identifying the Parts

The crib illustrations in these instructions are generic in nature. The crib you have purchased may not look like the ones illustrated; however, they all assemble in the same manner.



Left Crib End



Mattress Platform



Right Crib End

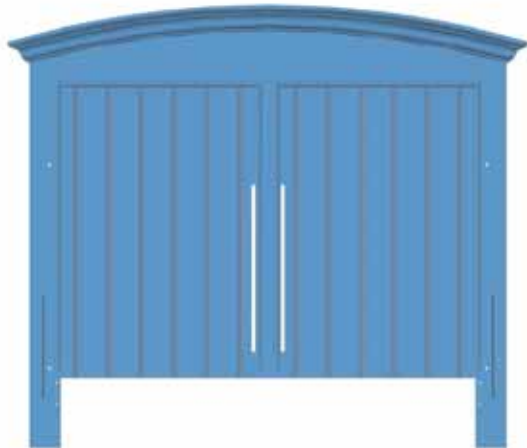

Headboard

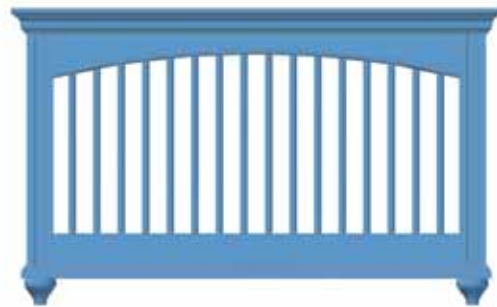

Footboard



Alternate Foot and Block (BTG-2600 ONLY):
To be used when converting Crib to a Daybed

Identifying the Hardware

Identify the hardware included using the illustrations below

8 Connector Bolts
2 3/8" (1/4" x 20 thread)



4 Headboard Bolts
2" (1/4 x 20 thread)



2 Metal Locator Pins
3/8" diameter x 1 1/2" long

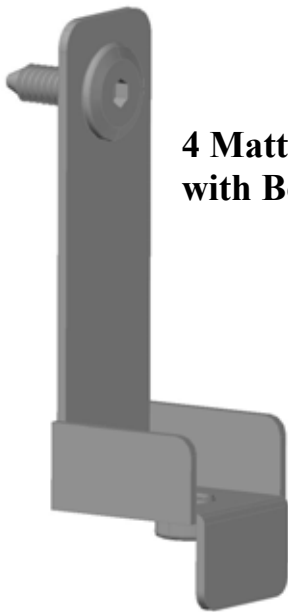

4 Mattress Brackets with Bolts



2 Allen Wrenches

2 Hole Bolts (1" x 1/4" x 20 thread (For Headboard Only)
4 Hole Bolts (3/4" x 1/4" x 20 thread (For Footboard Only)
2 Caps (3/4" x 1/4" x 20 thread)

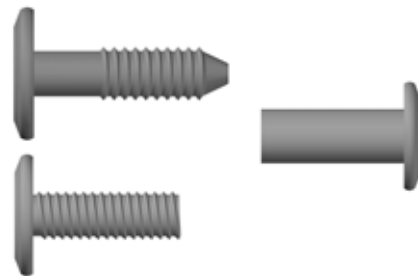

This hardware is for use when converting to a day bed and a full size bed.

Crib Assembly

NOTE: Read all instructions before assembling crib. KEEP INSTRUCTIONS FOR FUTURE REFERENCE.

Attached to the mattress platform is a sleeve to store the instruction booklet. After assembly is complete, return this instruction booklet to the sleeve for future reference.

This crib conforms to the ASTM International and the CPSC-Consumer Product Safety Commission guidelines for product safety. Please adhere to the guidelines in this booklet for assembly, use and maintenance.

Note the recommendations below:

- Power tools are not recommended for assembly.
- Give yourself plenty of room to work.
- Due to the size of this bed, it must be assembled in the space it will occupy.
- The assembly will take two people to complete.
- Layout all the hardware and make sure that the proper length bolts are used in the designated areas.
- Do not substitute hardware. If an item is missing or damaged contact Stanley Furniture Company immediately for replacement. Inspect all component parts and hardware prior to beginning the assembly process.
- Make sure all fasteners are tight.
- Above all, take your time and read the instructions carefully.

Tools required for Assembly:

- Allen Wrenches (provided)

This Crib is equipped with these additional features:

Bolt Retainer Sleeve—The Retainer Sleeves are located where Connector Bolts are used to assemble the crib. It is designed to prevent loss of the Connector Bolts after crib is disassembled. The Bolt Retainer Sleeves are permanently installed at the factory.

Attaching the Mattress Platform Brackets

Step 1:

- Locate the (4) Mattress Platform Brackets with attached assembly bolts as shown in Fig. 1. Determine the high or low position of the mattress foundation (Fig. 3) and attach the brackets on both the left and right end section in the same height location. (This is very important to keep the foundation level and your child safe).
- Attach the (4) brackets and tighten bolts using the wrench provided. See Figure 2.
- Make sure the brackets are straight and perpendicular to the crib uprights.
- When child is able to pull to a standing position, set the mattress platform to the lowest position and remove bumper pads, large toys and other objects that could serve as steps for climbing out.

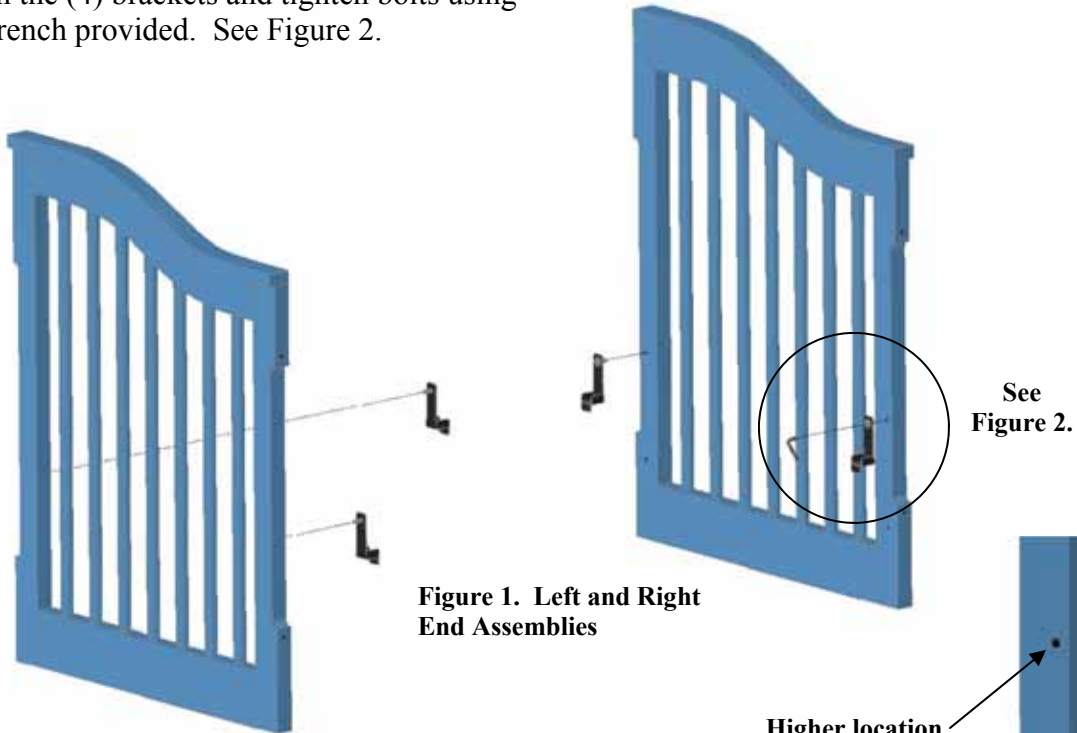

Figure 1. Left and Right End Assemblies

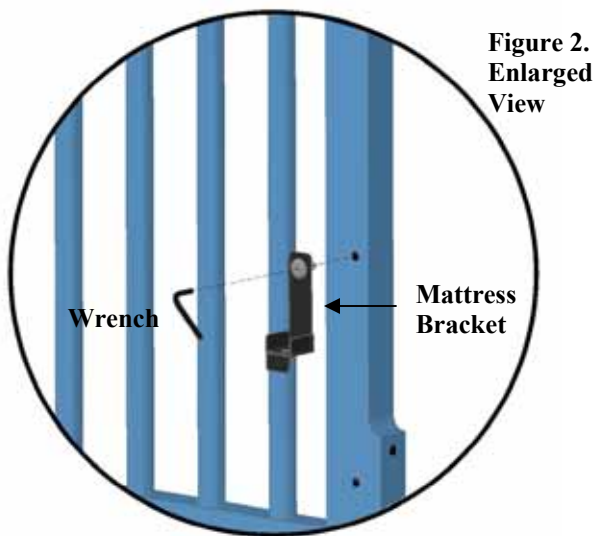

Figure 2. Enlarged View

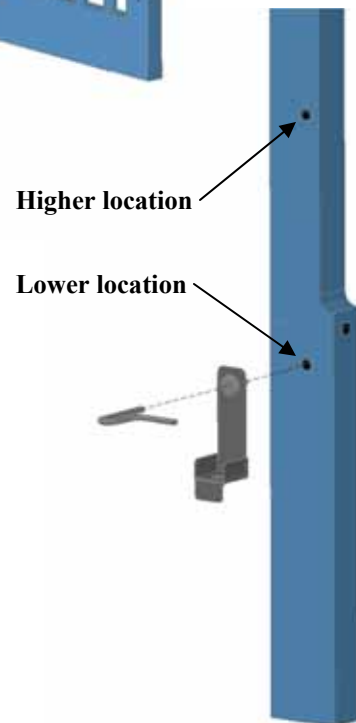
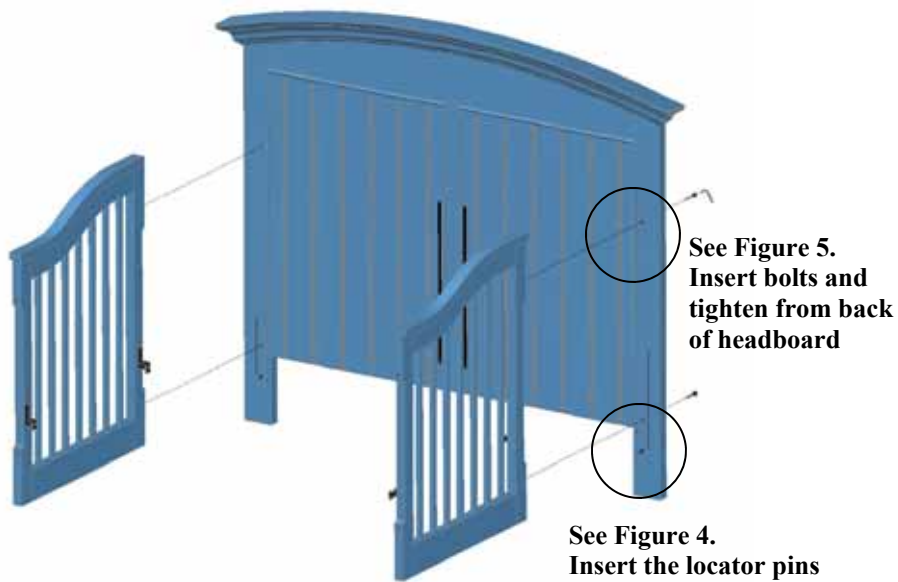

Figure 3.

Attaching the End Sections



Step 2:

- Insert the (2) metal locator pins in the lower hole of the head board post as shown in Fig 4a.
- Support the headboard and attach one end section to the headboard by aligning the metal locator pin in the headboard with the bottom hole in the end section. (make sure the mattress platform brackets are to the inside of the crib). See Fig 6.
- Using (2) 2" headboard bolts in the hardware pack, attach the bolts from the back of the headboard and tighten with the provided wrench. See Fig 5.
- Repeat the process for the remaining end section.

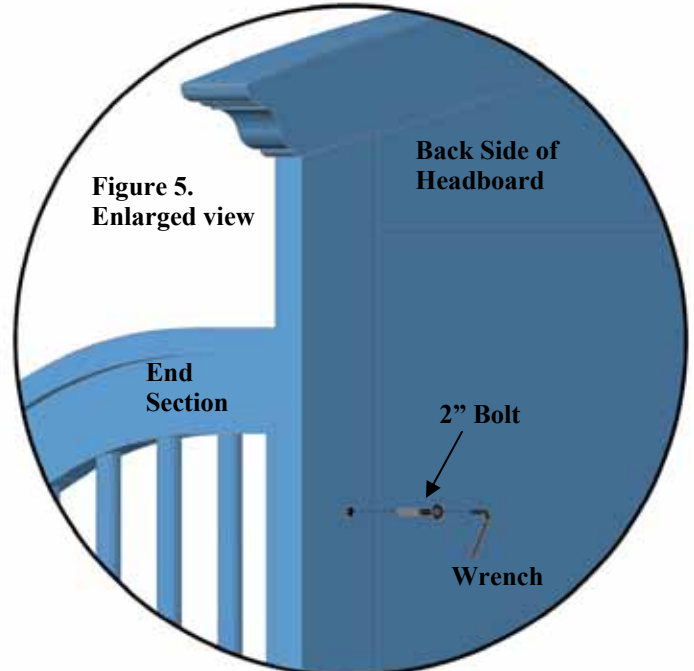
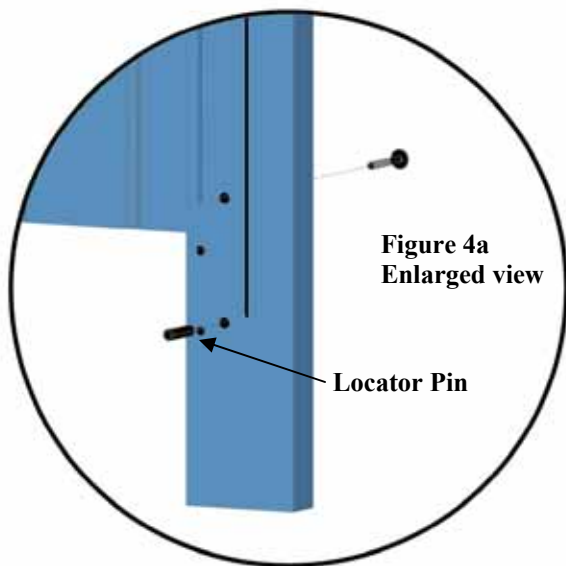

Attaching the Mattress Platform

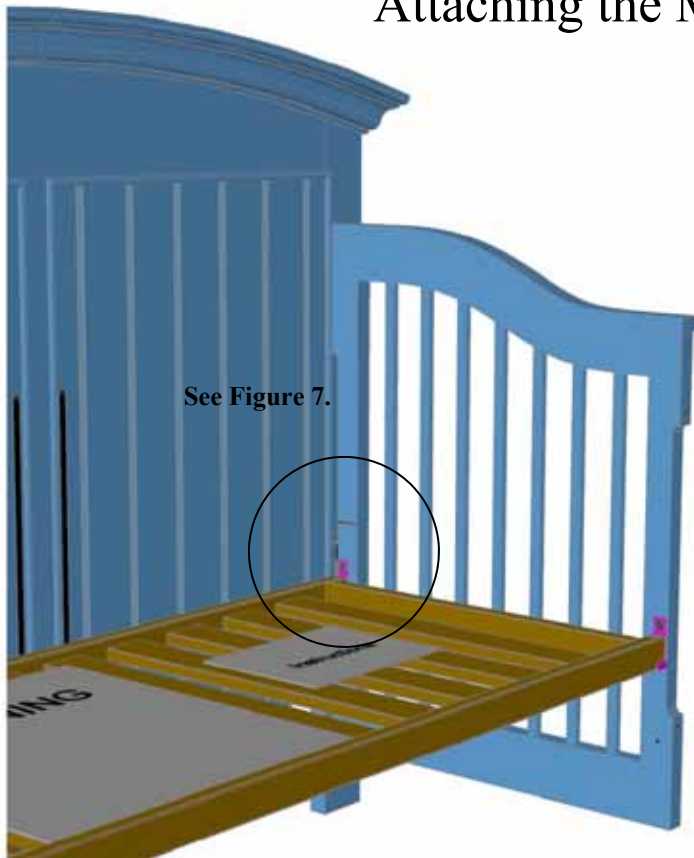

Step 3:

- Place the mattress platform into the support brackets. (Before inserting bolts, make sure the instruction holder and the warning label are facing up and readable as shown in Fig 8.
- After the mattress platform is in place, use the (4) 2 3/8" connector bolts to attach the mattress platform to the support brackets. Insert each bolt in place and loosely start the bolt into the bracket threads. See Fig 7.
- After all bolts have been set, securely tighten each bolt with the provided wrench to complete the mattress platform assembly.
- Fig 8. is how your crib should look with Warning labels facing the front of the crib.

Figure 7.
Enlarged view of bolt attachment

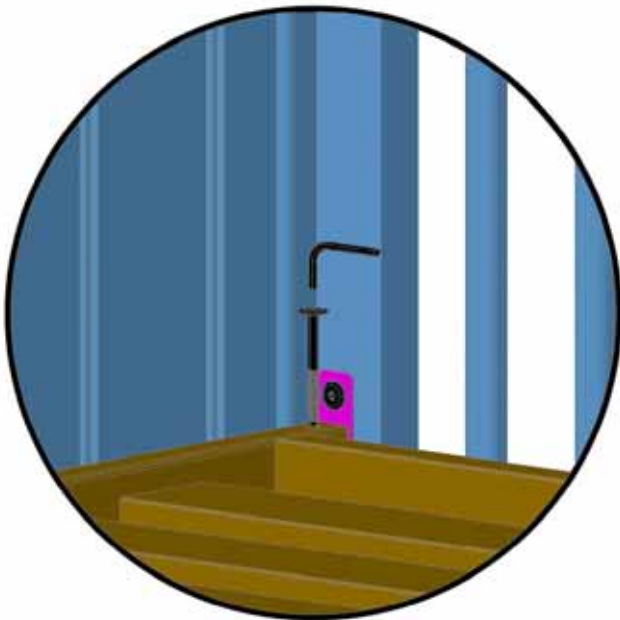
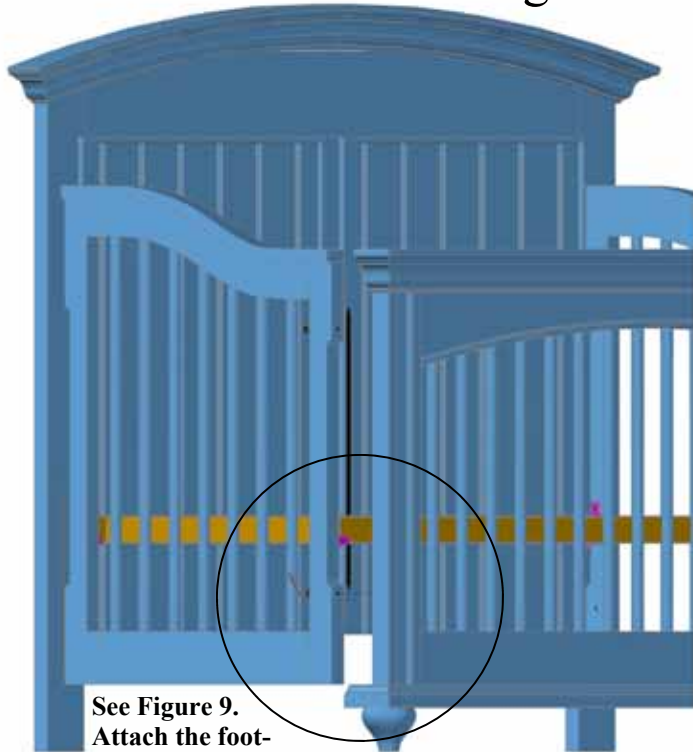

Figure 8.
Assembled with mattress platform

Attaching the Footboard



See Figure 9.
Attach the foot-
board

Step 4:

- Align the footboard with the end sections.
- Using (4) 2 3/8" connector bolts, loosely attach the footboard as indicated in Fig 9.
- After the bolts have been attached, use the wrench provided to tighten each of the bolts to secure the footboard.

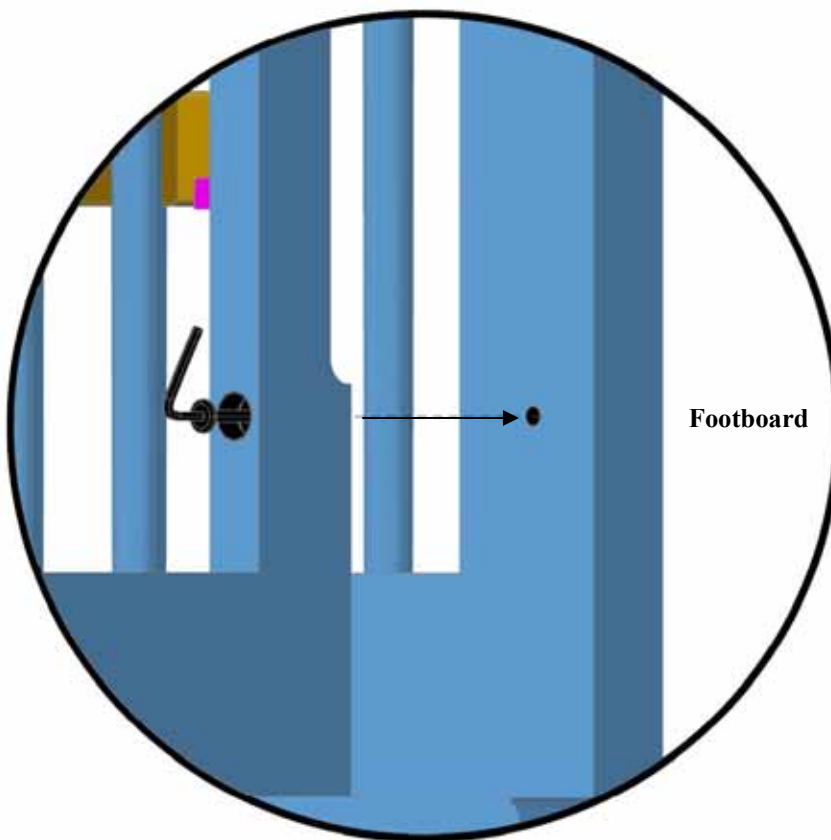

Figure 9.
Enlarged view of
bolt attachment

Final Step in Crib Assembly



Step 5: (The final and most important) Checklist.

- Inspect the crib once again to assure that all bolts are tight and that no hardware is missing. (if you have missing hardware, contact Stanley Furniture immediately for replacement and do not use the crib until the new hardware arrives).
- Do not place the crib near a window where the child may have access to window coverings, cords or draperies as these articles pose a strangulation hazard.
- Replace the instructions in the holder provided. **KEEP THE INSTRUCTIONS WITH THE CRIB.**
- Install the crib mattress.
- Follow all the warnings on the use of this crib and all products in the crib.

- **CAUTION:** Any mattress used in this crib must be at least 27-1/4" by 51-5/8" with a thickness of no less than 4 inches and not exceeding 6 inches.

Cleaning:

Mix together a mild solution of gentle dishwashing liquid and water, apply to the crib surface using a soft clean cloth lightly dampened in the solution. Rinse with clear water, using a lightly dampened, soft clean cloth, then dry all surfaces thoroughly with a dry cloth. NO ABRASIVE CLEANERS, SCOURING PADS, STEEL WOOL OR COURSE RAGS SHOULD BE USED TO CLEAN THIS FINE FURNITURE.

Storage:

A permanent storage pouch is attached to the mattress platform for the storage of the assembly instructions. After completing the assembly process, you are advised to read and be aware of all WARNINGS, CAUTIONS, CLEANING, STORAGE, USE AND MAINTENANCE notices contained in these instructions. Do not place excess hardware in the storage pouch as it could present a danger to a child if retrieved and could also damage the mattress. When storing the crib, use CAUTION as temperature changes and humidity could be harmful to the crib. It is recommended that the crib be stored in a temperature controlled environment.

Periodic Maintenance:

1. Periodically check to make sure all bolts and connections are fastened securely.
2. If you are missing a part or need a replacement part, do not substitute parts. Ask your dealer for replacement parts or contact Customer Service at (276) 627-2100.
3. The crib allows for 2 mattress heights. Move to the low position when the child can pull up to a standing position. When the child reaches a height of 35” or can climb out of the crib you should place the child in a youth or regular bed.
4. Save these instructions, in the sleeve attached to the mattress platform, in the event you disassemble the crib and need to reassemble it. These instructions will also be useful in identifying replacement parts if needed at a future date.

Lowering the Mattress Platform

Steps to lower the mattress:

- Remove the mattress from the crib
- Loosen the (4) bolts attaching the footboard and remove the footboard. See Figure 12.
- Loosen the (4) bolts attaching the Mattress Platform and remove the platform from the crib. Note the bolts will stay with the Mattress Platform. See Figure 13.
- Remove the platform brackets and place in the lower position. See Figure 14.
- Follow Steps 3, 4 and 5 on Pages 8, 9, and 10 to reassemble the crib.

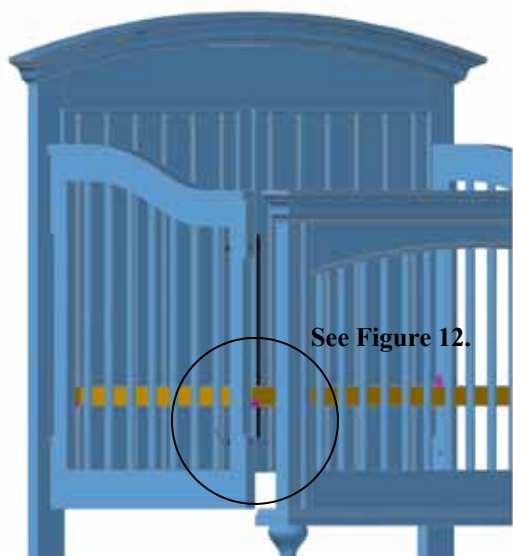

Figure 12.
Enlarged view
of Footboard
removal

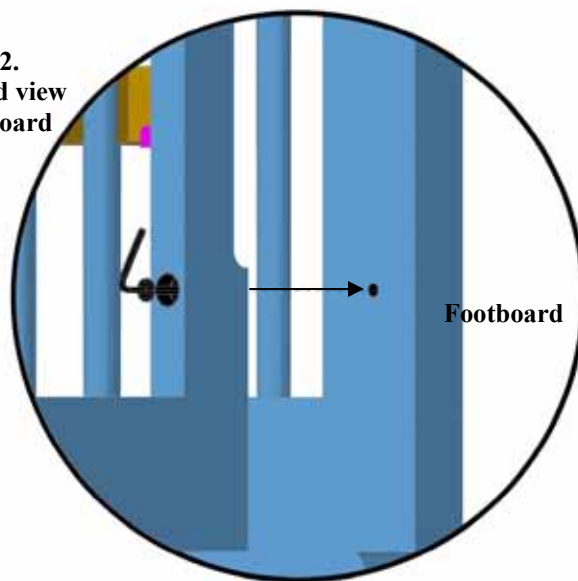

Figure 13.

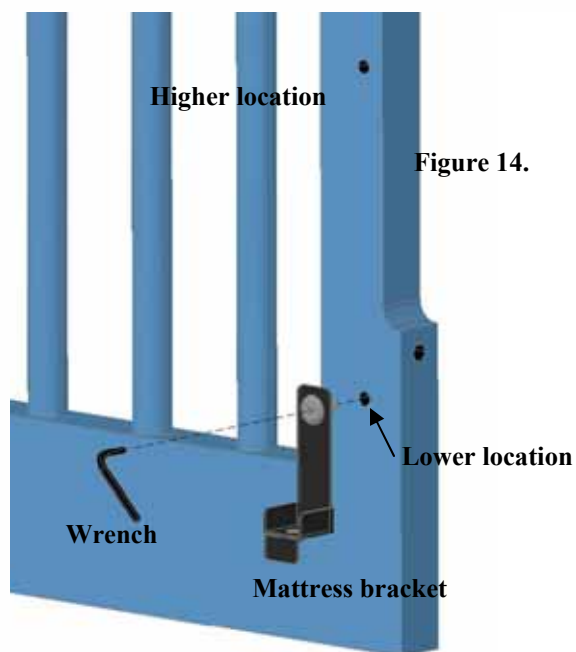
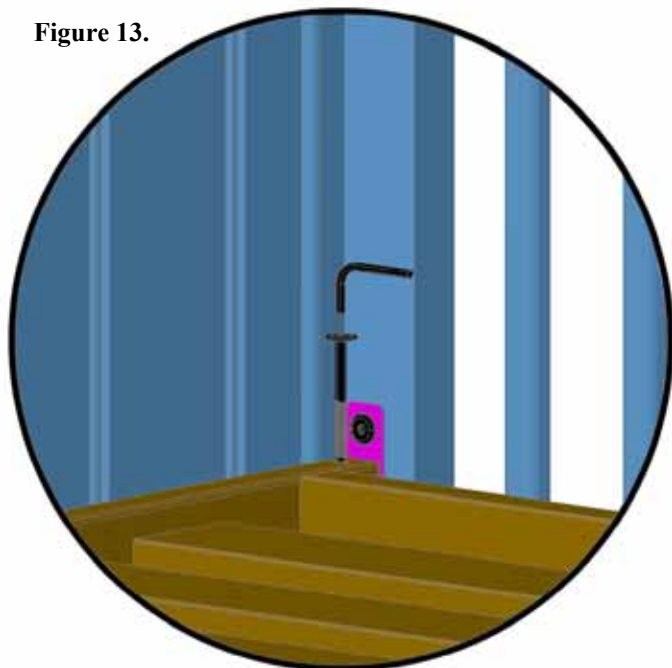

Figure 14.

Converting Your Crib to a Daybed

Steps to Convert Crib to a Daybed:

Step A:

- When converting to a Daybed the mattress must be in the lower position.
- Follow the instructions on page 12 for lowering the Mattress Platform. Do not reattach the footboard.
- **(On the BTG-2800 Model ONLY)** The Feet and the Blocks from the Footboard must be used as the Feet on the Crib Ends. Unscrew counter clock-wise and completely remove each Foot from the Footboard. Gently grasp and pull each Foot Block to remove.
- Once the footboard has been removed and the Mattress Platform lowered the Alternate Foot and Block must be attached to the Crib Ends. See Figure 15.
- Align the 1/4" Dowels in the Alternate Block with the holes in the bottom front of the Crib Ends. See Figure 16.
- Attach the Alternate Feet by inserting the threaded bolt into the hole in the Alternate Block and tighten securely to the Crib Ends. See Figure 17.



Fig. 15 Daybed Conversion with Alternate Blocks and Feet

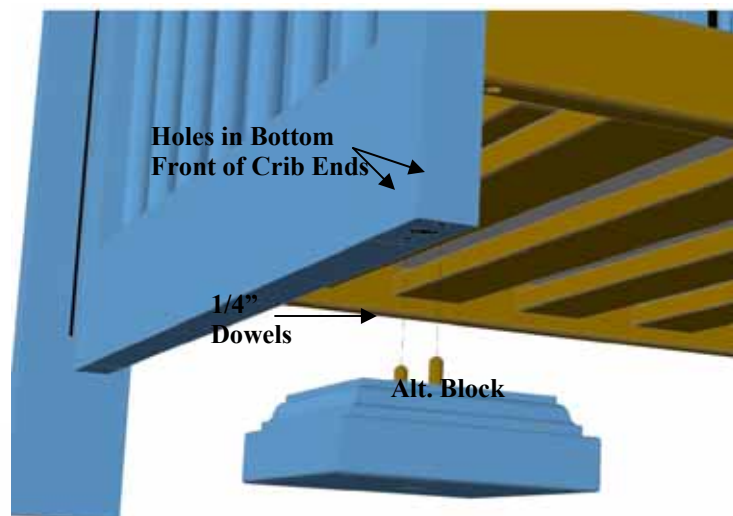

Fig. 16 Attaching Alternate Block

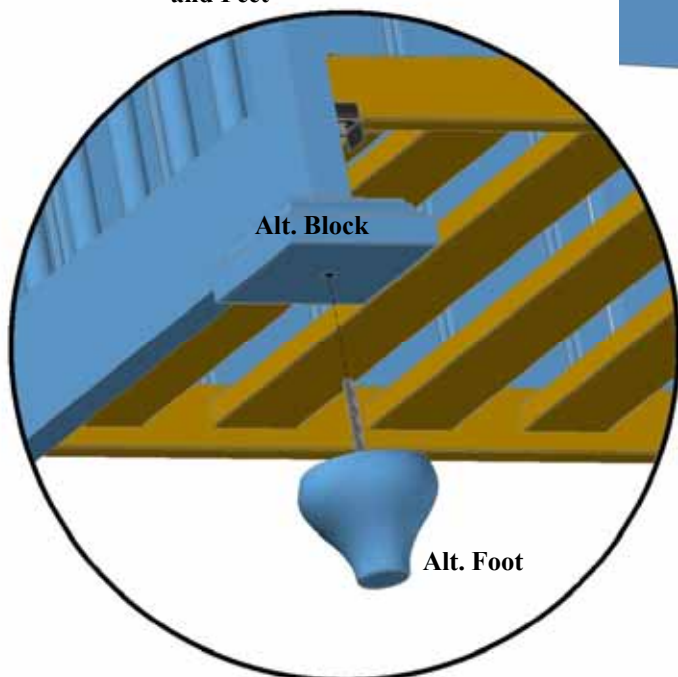

Fig. 16 Attaching Alternate Foot

Converting Your Crib to a Daybed

Steps to Convert Crib to a Daybed:

Step B:

- Remove the (4) Bolts located in the End Frames: Locate the (4) 2 3/8" Inch Bolts using the illustration below. For each bolt, gently apply pressure to the exposed threaded end of Bolt. This will engage the threads of the Bolt with the Retainer Sleeve. With pressure being applied, insert the provided Allen Wrench into the opposite end and turn counter-clockwise.



Fully assembled Daybed

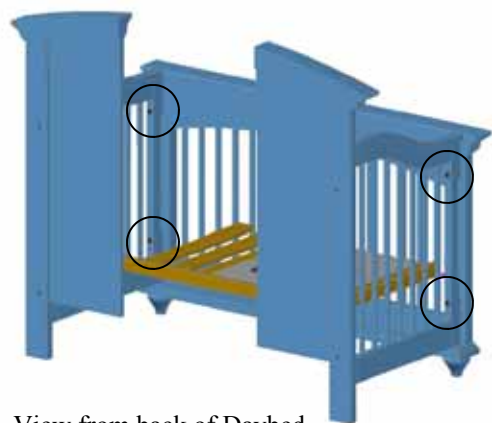

View from back of Daybed

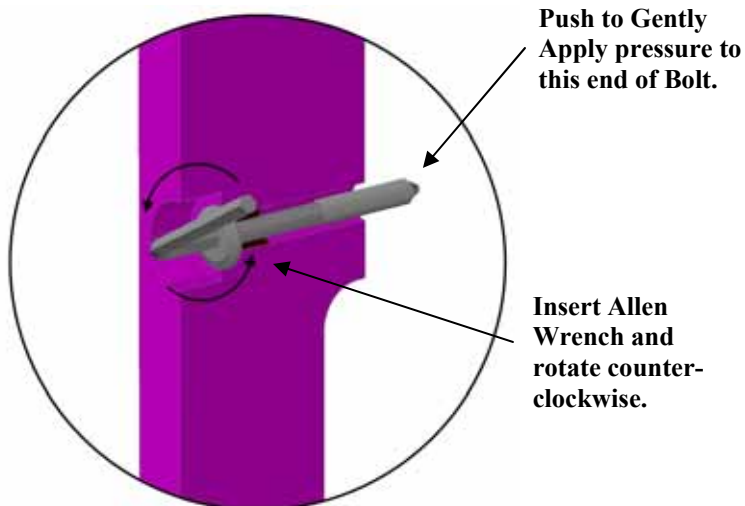

Step C:

- Install (4) 3/4" Inch Bolts into the countersink holes where the 2 3/8" Inch Bolts were removed in Step B. Insert the 3/4" Inch Bolts into the countersink holes. Using the provided Allen Wrench while gently applying pressure, turn the Bolt in a clockwise motion. As the Bolt threads engage into the Bolt Retainer sleeve, gently tighten until the Bolt seats with the Retainer Sleeve (See illustrations below). **Note: Do not apply excessive force as the Bolt seats.**

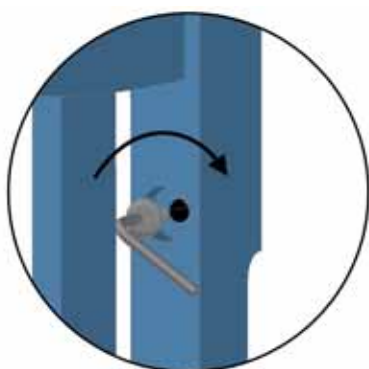

Installing Bolt

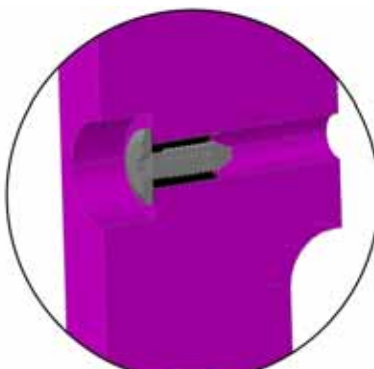

Bolt properly seated

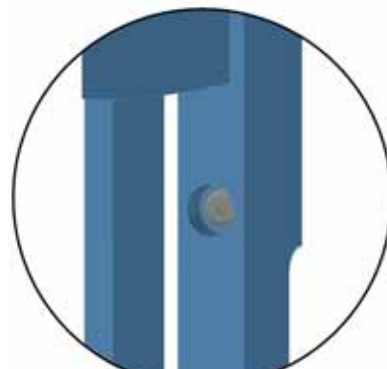

Installed Bolt

Accessories and Options

Toddler Bed Conversion Kit item BTK-3230 is available as an option to convert the Built to Grow Crib to a toddler or day bed. Contact your youngAmerica dealer to purchase this item.



Safety Rails for a Full Size Bed item PSR-3267 are available for added safety when the bed is converted to a full size bed. Contact your youngAmerica dealer to purchase this item.



Conversion to a Full Size (4/6) Bed items RLS-0050 and SLR-0468 are available. Instructions to convert the Built to Grow crib are on the following page. Contact your youngAmerica dealer to purchase these items.



Converting to a Full Size Bed

Step 1: Disassemble the crib or toddler/day bed.

- Using the wrench provided remove the components in the following order:
- Remove the footboard
- Remove the mattress platform
- Remove the crib ends from the crib headboard
- Keep and store all the hardware for future assembly of the crib. Store the crib components in a safe dry place to prevent damage.

Step 2: Attach the side rails and slat roll.

- The side rails can be installed in two positions. The lower position, along with the purchase of Safety Rails, is recommended for transition from the crib to a child's first full size bed. The bed side rails can be moved to the upper position after your child adapts to the transition. Under bed storage options can be used with the bed rails positioned in the upper location. Contact your **youngAmerica** dealer for more information on available options.
- Install the rails into the headboard and foot board as shown and press down to lock into position.
- Remove (4) bolts from headboard. Note: The factory-installed Bolt Retainer Sleeve in the posts may give resistance. The bolts require unthreading from back side of headboard.
- Insert (2) 1" connector bolts and 3/4" caps in the headboard and (4) 3/4" connector bolts in the footboard to cover the crib assembly holes. Tighten with the wrench provided. See Figure 15.
- Install the slat roll using the instructions provided with the slat roll for proper installation.

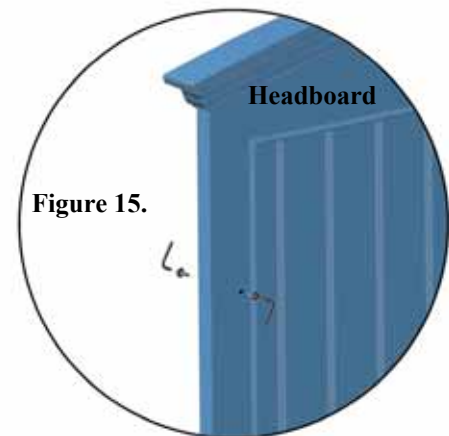
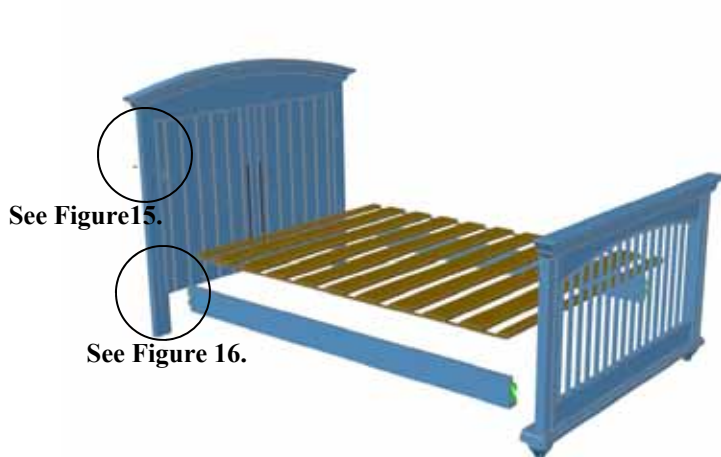

Figure 16.

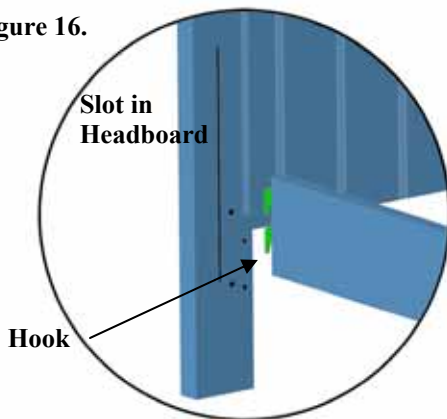
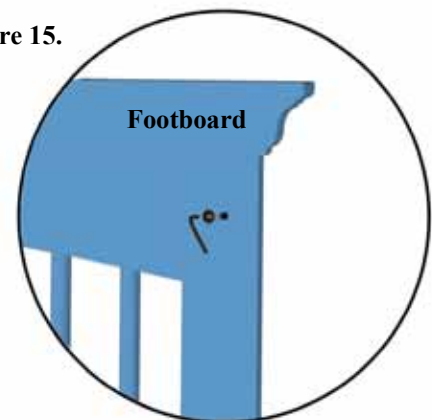

Figure 15.



Page intentionally left blank

Stanley

Furniture

PO Box 30
Stanleytown, VA 24168

For parts, contact your Stanley Furniture dealer.
For additional consumer information call our Customer Service Department at:
1-(276)-627-2100 Mon.-Fri., 8am-5pm Eastern Standard Time



Instrucciones para ensamblar la cuna Built to Grow
IMPORTANTE: CONSERVE ESTAS INSTRUCCIONES PARA

Número de modelo:
BTG 2600
BTG 2800

Su pequeño dormirá a salvo en esta cuna de youngAmerica. Un ensamblaje adecuado le asegurará que se han tomado todas las precauciones para diseñar esta cuna pensando en la seguridad de su bebé. Está certificada y cumple con todas las pautas de seguridad establecidas por ASTM International y por la Comisión de Seguridad de Productos para el Consumidor (Consumer Product Safety Commission, CPSC).

Gracias por comprar una cuna de youngAmerica. Si encuentra que le falta alguna pieza o le parece que una pieza presenta alguna clase de defecto, comuníquese con su vendedor minorista de youngAmerica para solicitar ayuda.



ADVERTENCIA: EL INCUMPLIMIENTO DE LAS ADVERTENCIAS E INSTRUCCIONES DE ENSAMBLAJE PUEDE PROVOCAR LESIONES GRAVES O LA MUERTE.

- Cuando el niño ya puede ponerse de pie, baje el colchón a la posición más baja y retire los protectores, los juguetes grandes y otros objetos que pudieran servir como escalones para que el niño trepe.
- Cuando el niño pueda treparse o alcance una altura de 90 cm (35 pulg.), la cuna no se deberá utilizar más.
- **NO** coloque la cuna cerca de ventanas donde las cuerdas de persianas o cortinas puedan estrangular al niño.
- Los pediatras recomiendan que los bebés sanos se coloquen de espaldas para dormir con el fin de reducir el riesgo de síndrome de muerte súbita del lactante, a menos que su médico le indique lo contrario.
- Para ayudar a prevenir la estrangulación ajuste todos los sujetadores. Un sujetador flojo puede enganchar una parte del cuerpo o de la ropa del bebé.
- **¡Las cuerdas pueden provocar estrangulación!** No coloque objetos con cuerdas alrededor del cuello del niño, como los cordones de las capuchas o las cintas del chupete. No deje cuerdas colgando sobre la cuna ni se las ponga a los juguetes.
- Antes de ensamblar o utilizar la cuna, verifique que no tenga piezas dañadas, flojas, faltantes o con bordes filosos. **NO** utilice la cuna si le faltan piezas o están rotas. Comuníquese con su representante o escriba a Young America, PO Box 30, Stanleytown, VA 24168, para solicitar piezas de reemplazo e instrucciones de instalación, según sea necesario.
- **NO** sustituya las piezas. Utilice solamente los pernos o las piezas provistas por el fabricante o piezas de calidad similar e iguales dimensiones. No deje expuestos los extremos de los pernos ni los bordes filosos.
- Respete las advertencias para todos los productos de la cuna.
- Si desea volver a pintar la cuna, utilice pintura no tóxica específica para productos infantiles.
- Los bebés pueden asfixiarse con las ropas de cama mullidas. Nunca agregue una almohada, un edredón ni almohadillas de protección.
- Los niños pueden asfixiarse en los espacios entre los laterales de la cuna y un colchón muy pequeño.
- Nunca utilice bolsas plásticas ni otras películas plásticas para cubrir el colchón porque pueden provocar asfixia.
- No permita que el niño gatee ni juegue debajo de la cuna.
- Tenga cuidado al usar vaporizadores. Dirija el chorro de vapor lejos de la cuna y de cualquier otro mueble de madera.
- Debe ensamblar toda la cuna antes de utilizarla.
- Lea todas las instrucciones antes de ensamblar la cuna. **CONSERVE LAS INSTRUCCIONES PARA USOS FUTUROS.**

- **PRECAUCIÓN:** El colchón que se utilice en esta cuna debe medir 27-1/4" x 51-5/8" como mínimo con un espesor entre 4" y 6".

Cuando se convierte a una cama del niño:

- NUNCA use la cama con niños menores de 15 meses de edad.
- El peso máximo de sus destinatarios no deberá ser mayor de 50 libras (22.7kg).

Identificación de las partes

Las ilustraciones de la cuna de estas instrucciones son genéricas. Es posible que la cuna que haya comprado no se parezca a las de las ilustraciones; sin embargo, todas las cunas se ensamblan de la misma manera.



Extremo izquierdo de la cuna



Plataforma del colchón



Extremo derecho de la cuna

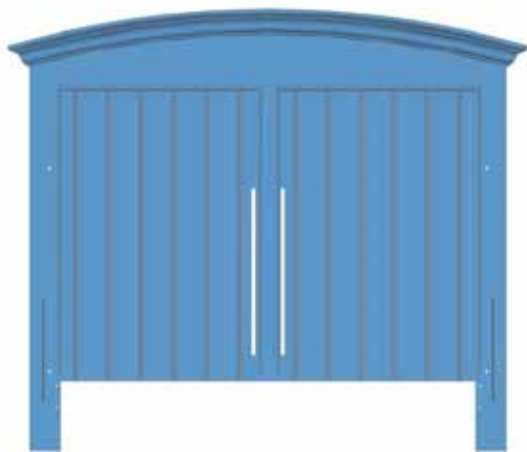

Cabecera

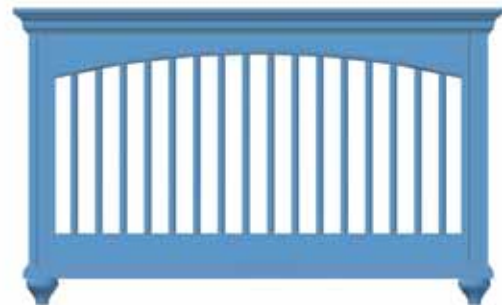

Pie de cuna



Pie y bloque alternos (SÓLO BTG-2600):
Utilizarlos para convertir la cuna en un sofá cama

Identificación de las piezas de tornillería

Utilice las siguientes ilustraciones para identificar las piezas de tornillería incluidas.

**8 pernos de conexión
de 2 3/8" (1/4" x 20 vueltas
por pulgada lineal)**



**4 pernos para la cabecera
de 2" (1/4" x 20 vueltas
por pulgada lineal)**



**2 pasadores posicionadores de metal
de 3/8" de diámetro x 1 1/2" de longitud**



**4 soportes de colchón
con pernos**



2 llaves Allen

2 pernos para roscar (1" x 1/4" x 20 vueltas por pulgada lineal; sólo para la cabecera)

4 pernos para roscar (3/4" x 1/4" x 20 vueltas por pulgada lineal; sólo para el pie de la cuna)

2 capuchones (3/4" x 1/4" x 20 vueltas por pulgada lineal)

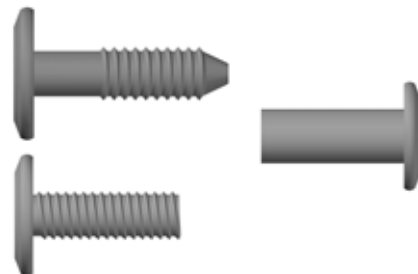

Utilizará estas piezas en la conversión a un sofá cama y a una cama regular.

Ensamblaje de la cuna

NOTA: Lea todas las instrucciones antes de ensamblar la cuna. CONSERVE LAS INSTRUCCIONES PARA REFERENCIA FUTURA.

Encontrará una funda adosada a la plataforma del colchón para guardar el folleto de las instrucciones.

Una vez que haya completado el ensamblaje, guarde el folleto de instrucciones en la funda para referencias futuras.

Esta cuna cumple con todas las pautas de seguridad establecidas por ASTM International y por la Comisión de Seguridad de Productos para el Consumidor (Consumer Product Safety Commission, CPSC) Siga las pautas de ensamblaje, uso y mantenimiento que aparecen en este folleto.

Tenga en cuenta las siguientes recomendaciones:

- Se recomienda no utilizar herramientas eléctricas para el ensamblaje.
- Disponga de un espacio amplio para trabajar.
- Debido al tamaño de esta cama, debe ensamblarse en el lugar que ocupará.
- Será necesario que dos personas realicen el ensamblaje.
- Distribuya todas las piezas de tornillería y asegúrese de que se utilicen pernos del largo adecuado en los lugares correctos.
- No sustituya ninguna pieza de tornillería. Comuníquese inmediatamente con Stanley Furniture Company para que reemplacen cualquier pieza faltante o dañada. Revise todas las partes componentes y las piezas de tornillería antes de comenzar el proceso de ensamblaje.
- Asegúrese de haber ajustado todos los sujetadores.
- Por sobre todo, tómese su tiempo y lea cuidadosamente las instrucciones.

Herramientas necesarias para el ensamblaje:

- Llaves Allen (suministradas)

La cuna cuenta con las siguientes características adicionales:

Funda para retención de pernos: las fundas para retención están ubicadas en los sitios donde se utilizan pernos de conexión para ensamblar la cuna. Está diseñada para evitar la pérdida de los pernos de conexión después de desarmar la cuna. Las fundas para retención de pernos se instalan de manera permanente en fábrica.

Ensamblaje de los soportes de la plataforma del colchón

Paso 1:

- Ubique los (4) soportes de la plataforma del colchón con los pernos de ensamblaje que se adjuntan, como se muestra en la Figura 1. Determine las posiciones alta o baja de la base del colchón (Figura 3) y ensamble a la misma altura los soportes en las secciones izquierda y derecha. (Mantener la misma altura es muy importante para que la base esté equilibrada y su niño esté seguro).
- Ensamble los (4) soportes y ajuste los pernos con la llave provista. Consulte la Figura 2.
- Asegúrese de que los soportes estén derechos y perpendiculares a los soportes verticales de la cuna.
- Cuando el niño ya pueda ponerse de pie, baje la plataforma del colchón a la posición más baja y retire los protectores, los juguetes grandes y otros objetos que pudieran servir como escalones para que el niño trepe.



Figura 1. Montajes finales derecho e izquierdo



Figura 2.

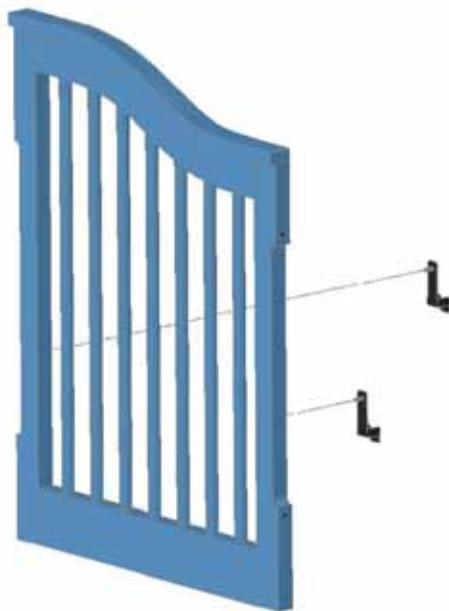

Figura 2. Vista ampliada de la llave



Montajes finales

Posición inferior

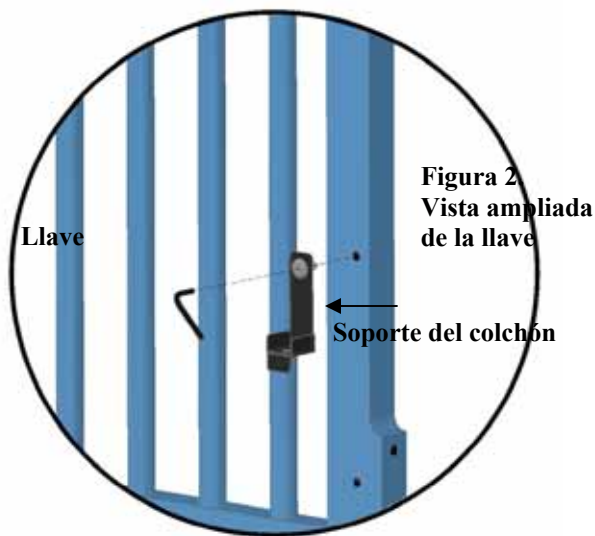
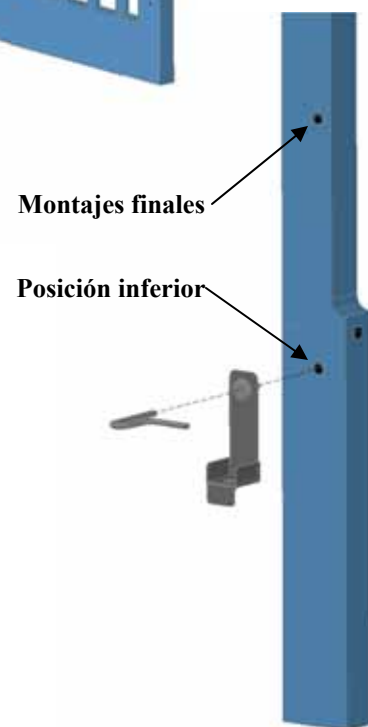
Figura 3.

Cómo sujetar los extremos



Figura 5.
Inserte los pernos y ajústelos desde la parte posterior de la cabecera

Paso 2:

- Inserte los (2) pasadores posicionadores de metal en el orificio más bajo del pilar de la cabecera como se muestra en la Figura 4a.
- Sostenga la cabecera y una los extremos a la cabecera de a uno por vez (instale los extremos de tal forma que los soportes de la plataforma del colchón estén en la parte interior de la cuna). Consulte la Figura 6.
- Tome (2) pernos de 2" de la cabecera provistos en el paquete de piezas de tornillería, colóquelos desde la parte posterior de la cabecera y ajústelos con la llave provista. Consulte la Figura 5.
- Repita el proceso para el otro extremo.

Figura 4.
Inserte los pasadores posicionadores

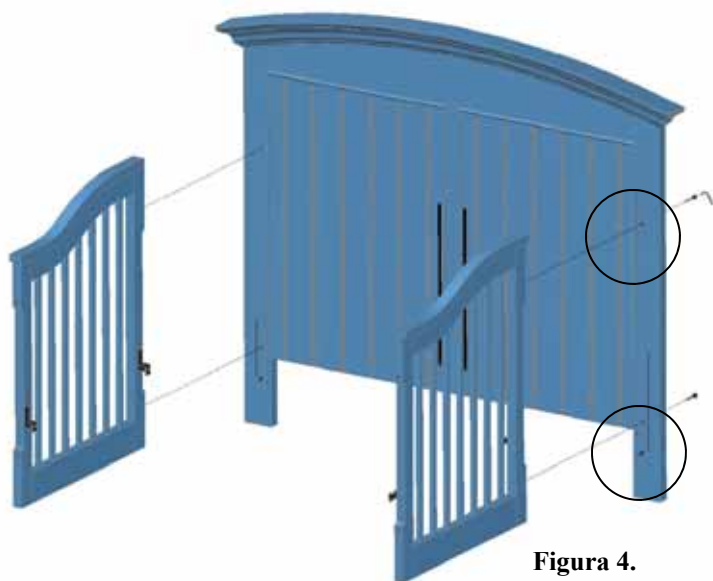

Figura 4a.
Vista ampliada

Pasador posicionador

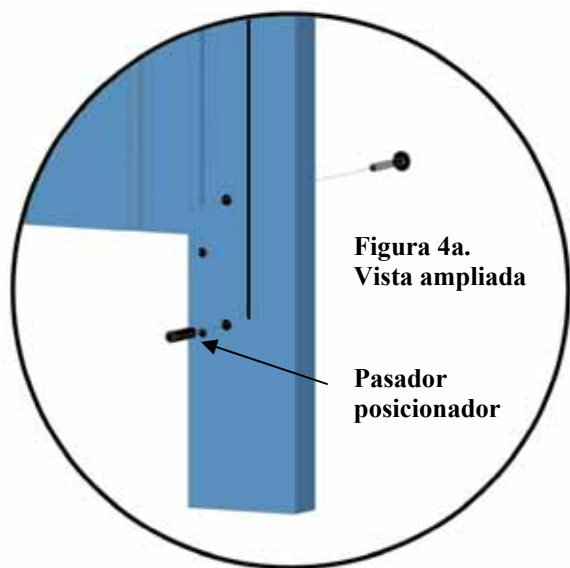

Figura 5.
Vista ampliada

Perno de 2"

Llave

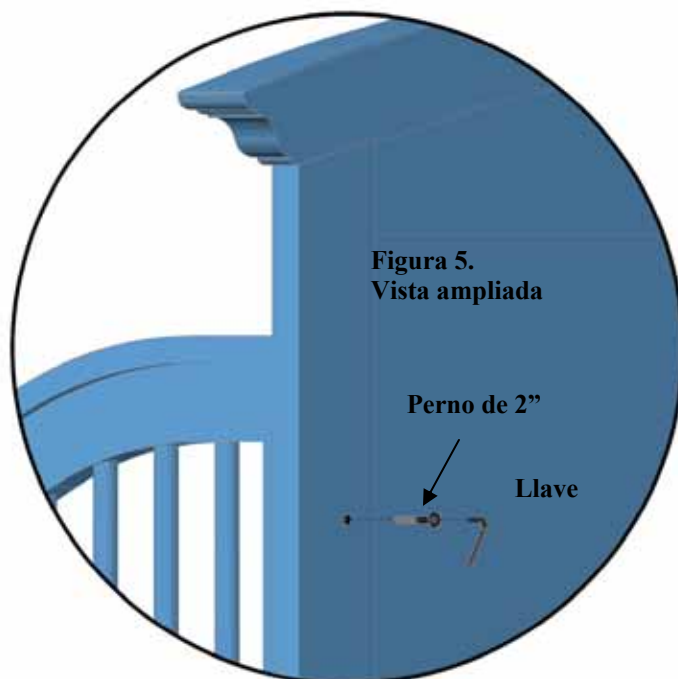

Figura 6.
Extremos ensamblados a la cabecera

Cómo sujetar la plataforma del colchón

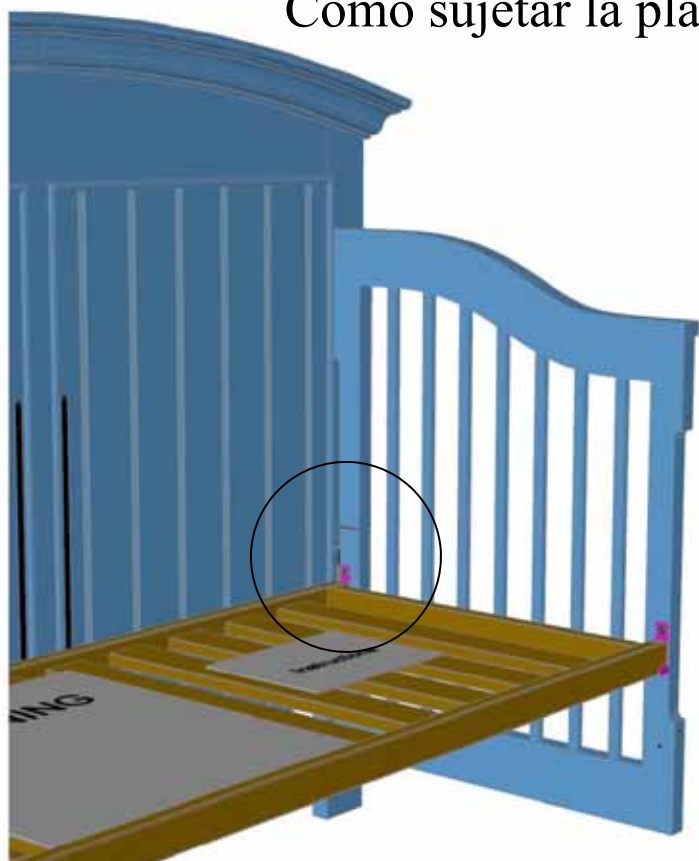

Paso 3:

- Coloque la plataforma del colchón en los soportes. (Antes de insertar los pernos, asegúrese de que la funda de las instrucciones y la etiqueta de advertencia queden a la vista y se puedan leer como se muestra en la Figura 8).
- Una vez que haya colocado la plataforma del colchón, utilice (4) pernos de conexión de 2 3/8" para sujetar la plataforma del colchón a los soportes. Inserte cada perno en su lugar y enrósquelos un poco en los soportes, pero que queden flojos. Consulte la Figura 7.
- Después de que haya colocado todos los pernos, ajústelos uno por uno con la llave suministrada para completar el ensamblaje de la plataforma del colchón.
- En la Figura 8 se muestra cómo se debería ver la cuna con las etiquetas de advertencia a la vista de cara a la parte frontal de la cuna.

Figura 7.
Vista ampliada de la sujeción del perno



Figura 8. Ensamblada con la
plataforma del colchón

Ensamblaje del pie de la cuna

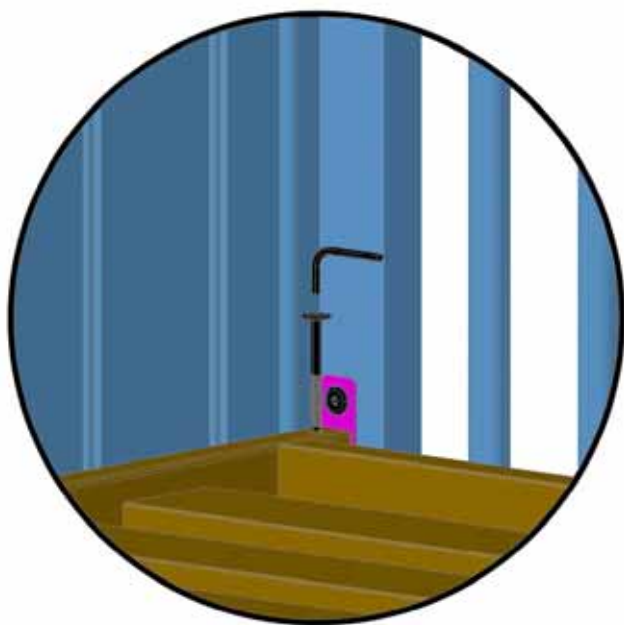
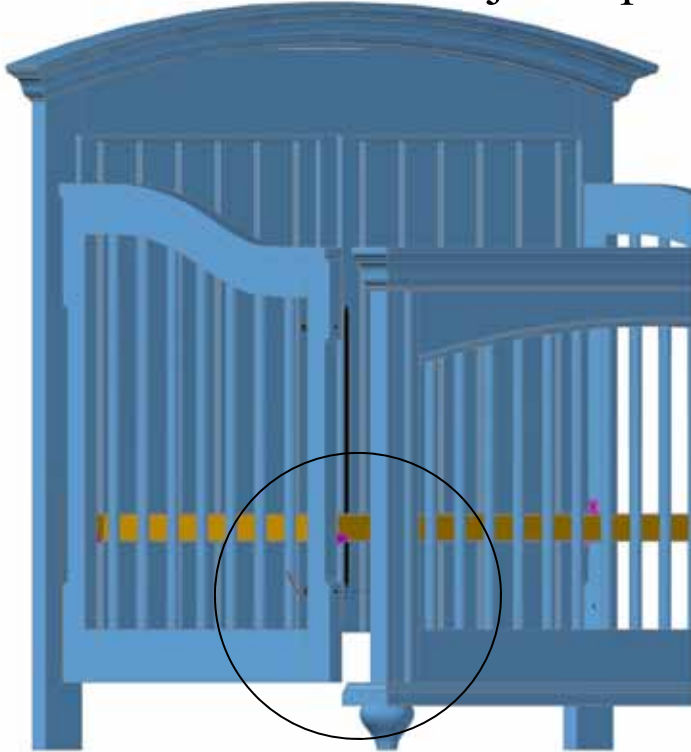

Consulte la Figure 9.
Ensamblaje del pie de la cuna

Paso 4:

- Alinee el pie de la cuna con los extremos.
- Use los (4) pernos de conexión de 2 3/8" para acoplar de manera floja el pie de la cuna como se indica en la Figura 9.
- Una vez que haya colocado los pernos, utilice la llave provista para ajustarlos uno por uno a fin de que el pie de la cuna quede firme.

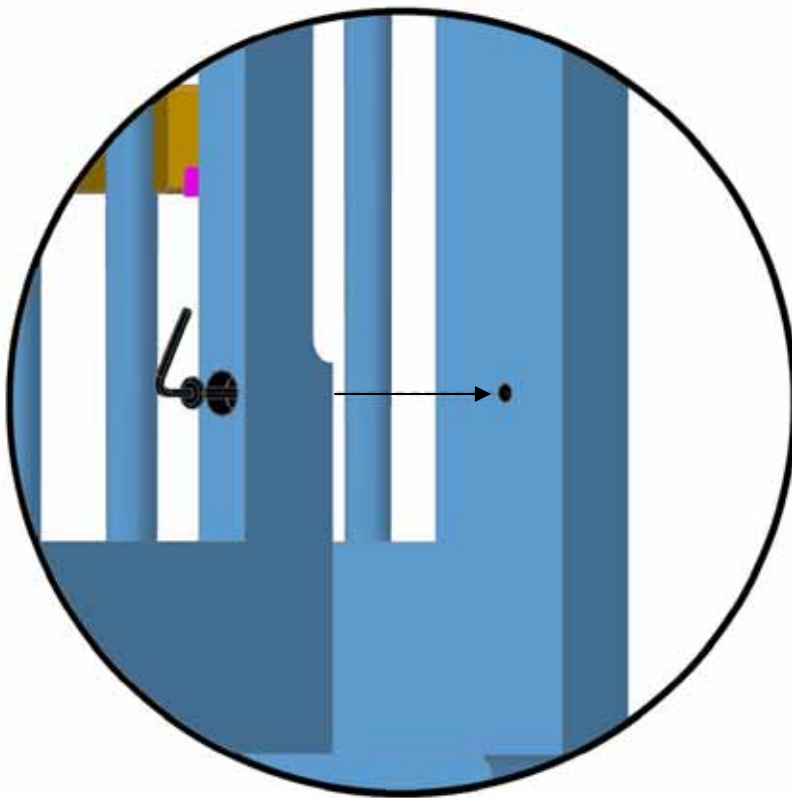

Figure 9.
Vista ampliada de la
sujeción del perno

Paso final en el ensamblaje de la cuna



Paso 5: (El paso final y más importante) Lista de verificación.

- Revise otra vez la cuna para asegurarse de que haya ajustado todos los pernos y de que no falta ninguna pieza. (Comuníquese inmediatamente con Stanley Furniture para solicitar que le reemplacen la pieza faltante, si la hubiera, y no use la cuna hasta que la haya recibido).
- No coloque la cuna cerca de una ventana en la que el niño pueda tener acceso a cobertores, cuerdas o cortinas de las ventanas para evitar el peligro de estrangulación.
- Guarde las instrucciones en la funda provista. **GUARDE LAS INSTRUCCIONES EN LA CUNA.**
- Coloque el colchón en la cuna.
- Respete todas las advertencias sobre el uso de esta cuna y de todos los productos de la cuna.

- **PRECAUCIÓN:** El colchón que se utilice en esta cuna debe medir 27-1/4" × 51-5/8" como mínimo con un espesor entre 4" y 6".

Limpieza:

Mezcle una solución liviana de líquido lavavajillas suave y agua y aplique a la superficie de la cuna con un paño limpio ligeramente humedecido en la solución. Enjuague con agua limpia usando un paño suave y limpio ligeramente humedecido; luego, seque todas las superficies por completo con un paño seco. **NO SE DEBEN UTILIZAR LIMPIADORES ABRASIVOS, ESTROPAJOS, ESPONJAS DE ACERO NI TRAJOS ÁSPEROS PARA LIMPIAR ESTE FINO MUEBLE.**

Almacenamiento:

La plataforma del colchón cuenta con una bolsa permanente para guardar las instrucciones de ensamblaje. Una vez que haya completado el proceso de ensamblaje, se recomienda que lea y tenga en cuenta todas las **ADVERTENCIAS, PRECAUCIONES Y avisos de LIMPIEZA, ALMACENAMIENTO, USO Y MANTENIMIENTO** incluidos en estas instrucciones. No coloque demasiadas piezas de tornillería en la bolsa de almacenamiento, ya que podría ser peligroso para el niño si las quita y también podría dañar el colchón. Cuando guarde la cuna, hágalo con **CUIDADO** ya que los cambios de temperatura y la humedad pueden dañarla. Se recomienda guardar la cuna en un ambiente con temperatura controlada.

Mantenimiento periódico:

1. Revise periódicamente todos los pernos y las conexiones para asegurarse de que estén firmemente sujetos.
2. No utilice sustitutos si le falta alguna pieza o necesita algún repuesto. Solicite los repuestos a su representante o comuníquese con el Servicio de atención al cliente llamando al (276) 627-2100.
3. La cuna tiene 2 alturas de colchón. Muévelo a la posición inferior cuando el niño pueda ponerse de pie. Cuando el niño alcance una altura de 35" o pueda treparse y salir de la cuna, deberá usar una cama regular o para niños.
4. Guarde estas instrucciones en la funda adosada a la plataforma del colchón en caso de que desarme la cuna y necesite volver a ensamblarla. Estas instrucciones también le serán útiles para identificar piezas de repuesto si las necesita en el futuro.

Cómo bajar la plataforma del colchón

Pasos para bajar el colchón:

- Retire el colchón de la cuna.
- Afloje los (4) pernos que sostienen el pie de la cuna y retírelo. Consulte la Figura 12.
- Afloje los (4) pernos que sostienen la plataforma del colchón y retírela de la cuna. Tenga en cuenta que los pernos quedarán en la plataforma del colchón. Consulte la Figura 13.
- Retire los soportes de la plataforma y colóquelos en una posición más baja. Consulte la Figura 14.
- Siga los pasos 3, 4 y 5 de las páginas 26, 27 y 28 para volver a ensamblar la cuna.



Figura 12.
Vista ampliada
de la extracción
del pie de
la cuna



Figura 13.

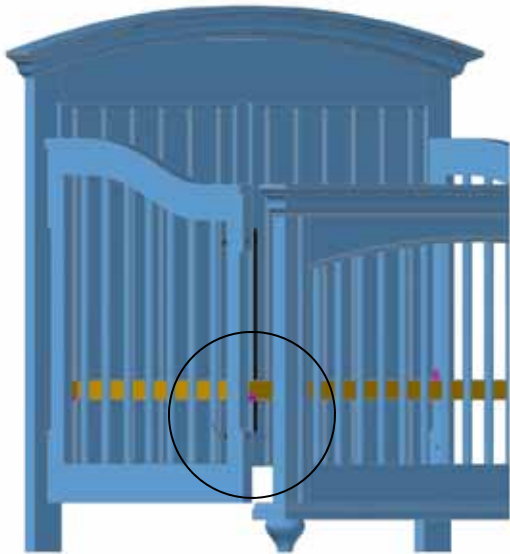

Figura 14.

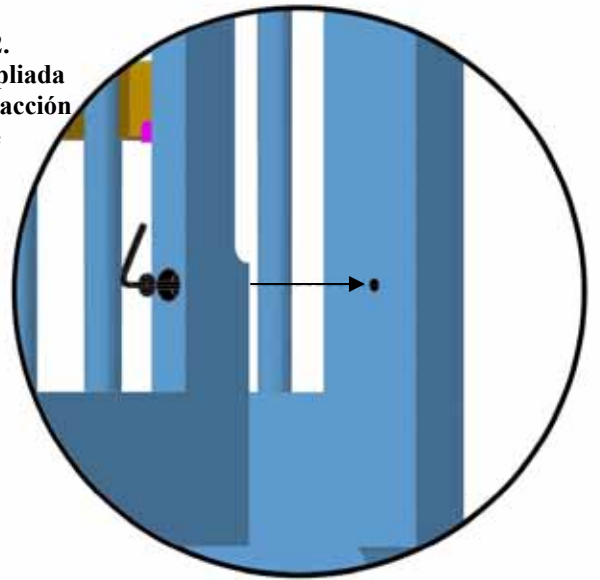

Cómo convertir la cuna en sofá cama

Pasos para convertir la cuna en sofá cama:

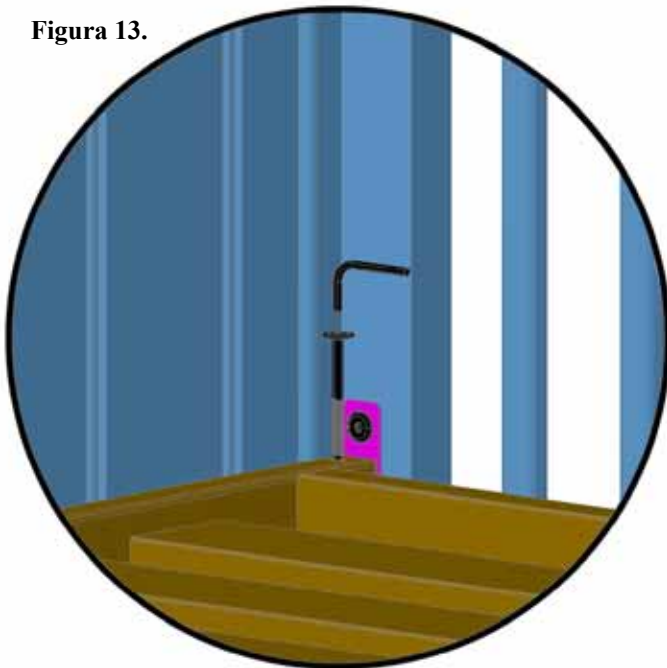
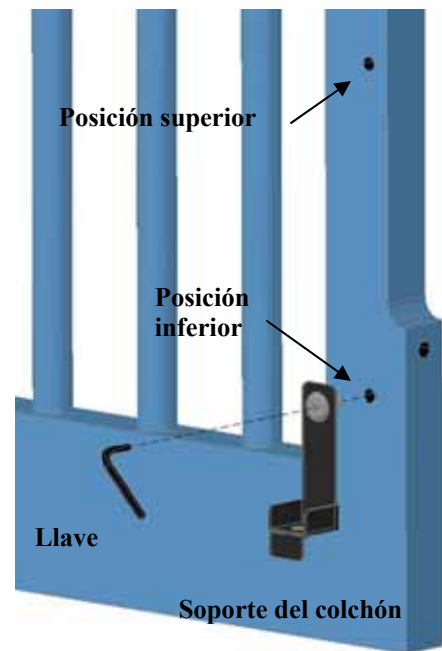
Paso A:

- Cuando convierta la cuna en sofá cama, el colchón debe estar en la posición inferior.
- Siga las instrucciones de la página 30 para bajar la plataforma del colchón. No vuelva a colocar el pie. **(SÓLO para el modelo BTG-2800)** Los pies y los bloques del pie deben utilizarse como pies en los extremos de la cuna. Destornille en sentido contrario a las agujas del reloj y extraiga completamente cada pie del pie de la cuna. Para extraerlos, tome suavemente cada bloque del pie y tire.
- Una vez que se haya retirado el pie y se haya bajado la plataforma del colchón, deben sujetarse el pie y el bloque alternos a los extremos de la cuna. Consulte la Figura 15.
- Alinee las clavijas de 1/4" en el bloque alternativo con los orificios del frente inferior de los extremos de la cuna. Consulte la Figura 16.
- Sujete el pie alternativo; para ello, inserte el perno roscado en el orificio del bloque alternativo y ajústelo bien a los extremos de la cuna. Consulte la Figura 17.



Figura 15 Conversión a sofá cama con bloques y pies alternos



Figura 16 Sujeción de bloque alternativo



Figura 16
Sujeción de
pie alternativo

Cómo convertir la cuna en sofá cama

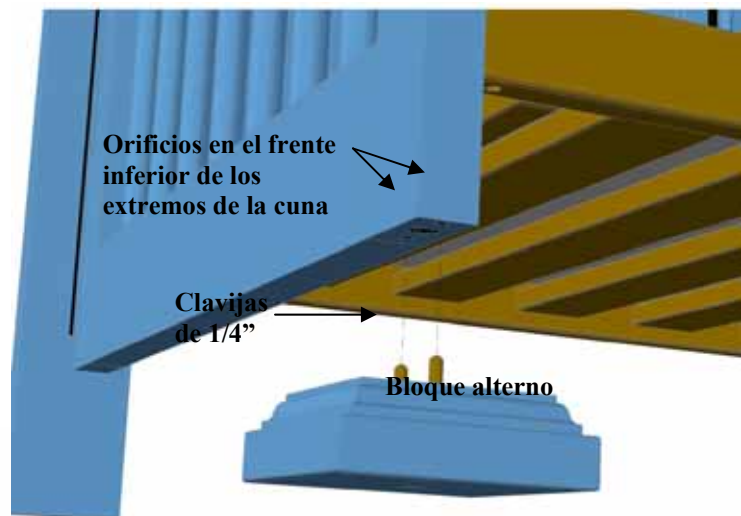
Pasos para convertir la cuna en sofá cama:

Paso B:

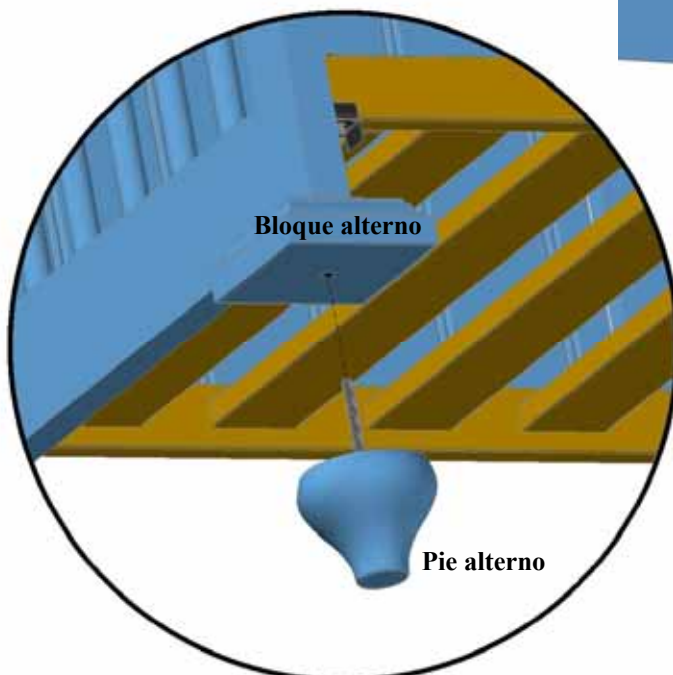
- Extraiga los (4) pernos ubicados en los marcos de los extremos: Coloque los (4) pernos de 2 3/8" de acuerdo con la siguiente ilustración. Para cada perno, suavemente aplique presión en el extremo roscado externo del perno. Esto enganchará las roscas del perno con la funda para retención.
- Al aplicar presión, inserte la llave Allen suministrada en el extremo opuesto y gire en sentido contrario a las agujas del reloj.



Sofá cama completamente ensamblado

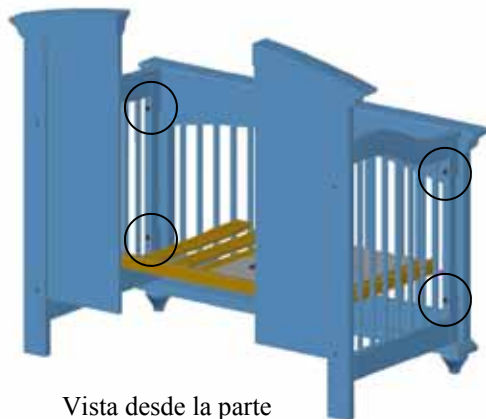

Vista desde la parte posterior del sofá cama

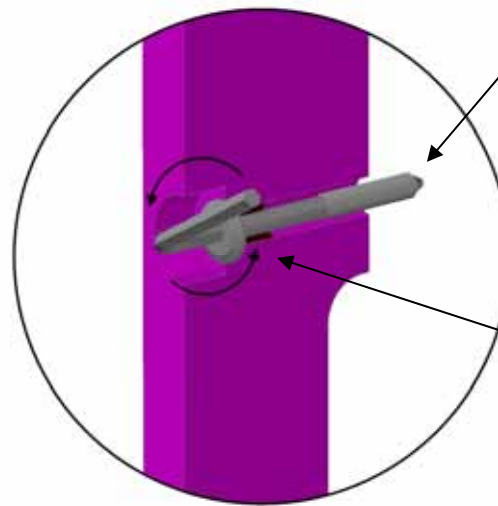

Empuje suavemente para aplicar presión en este extremo del perno.

Inserte la llave Allen y rote en sentido contrario a las agujas del reloj.

Paso C:

- Instale (4) pernos de 3/4" en los orificios avellanados donde se extrajeron los pernos de 2 3/8" en el paso B. Inserte los pernos de 3/4" en los orificios avellanados. Gire el perno en sentido contrario a las agujas del reloj con la llave Allen suministrada mientras aplica presión suavemente. Cuando las roscas del perno se enganchan en la funda de retención del perno, ajuste suavemente hasta que el perno se asiente con la funda de retención (consulte las ilustraciones a continuación). **Nota: No aplique demasiada fuerza al asentar el perno.**

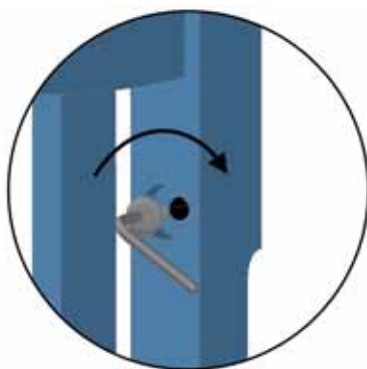

Cómo instalar el perno

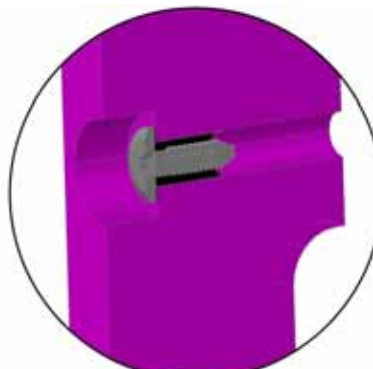

Perno asentado correctamente

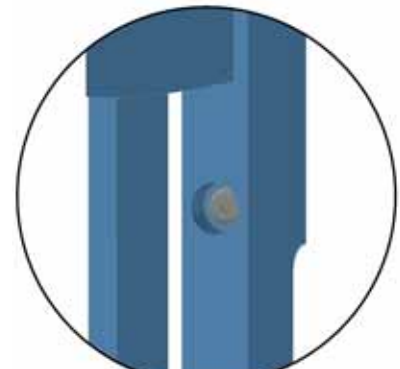

Perno instalado

Accesorios y opciones

El kit de conversión a cama para niños pequeños, artículo BTK-3230, está disponible como opción para convertir la cuna Built to Grow en una cama para niños pequeños o un sofá cama. Comuníquese con su representante de youngAmerica para adquirirlas.



Puede adquirir las barandas de seguridad para camas regulares, artículo PSR-3267, si desea más medidas de seguridad cuando convierta la cama para niños en una cama regular. Comuníquese con su representante de youngAmerica para adquirirlas.



También puede adquirir los artículos RLS-0050 y SLR-0468 para la conversión a una cama regular (4/6). En la página siguiente encontrará instrucciones para convertir la cuna Built to Grow. Comuníquese con su representante de youngAmerica para adquirirlos.



Conversión a una cama regular

Paso 1: Desarme la cuna, la cama para niños pequeños o el sofá cama.

- Utilice la llave provista para retirar las piezas en el orden que se indica a continuación:
- Retire el pie.
- Retire la plataforma del colchón.
- Separe los extremos de la cuna de la cabecera.
- Guarde todas las piezas para un ensamblaje futuro de la cuna. Guarde las partes de la cuna en un lugar seco y seguro para evitar que se deterioren.

Paso 2: Ensamble las barandas y la parrilla.

- Las barandas pueden instalarse en dos posiciones. Se recomienda la posición inferior, junto con la compra de las barandas de seguridad, para la transición de la cuna a la primera cama regular del niño. Las barandas de la cama pueden moverse a la posición superior luego de que el niño se adapte a la transición. Los espacios para guardar cosas debajo de la cama pueden usarse con las barandas en posición superior. Comuníquese con su representante de **youngAmerica** para obtener más información sobre las opciones disponibles.
- Instale las barandas en la cabecera y el pie como se indica y presione hacia abajo para que las piezas calcen en su posición.
- Retire los pernos (4) de cabecera. Nota: La fábrica instalada Bolt el manguito para retención en los puestos pueden dar resistencia. Desenroscando los tornillos requieren de la parte posterior de la cabecera.
- Inserte (2) pernos de conexión de 1" y capuchones de 3/4" en la cabecera y (4) pernos de conexión de 3/4" en el pie de la cama para cubrir los orificios de ensamblaje de la cuna. Ajuste con la llave provista. Consulte la Figura 15.
- Instale la parrilla con las instrucciones provistas con la pieza para que la instalación sea correcta.

Consulte la
Figura 15.



Consulte la Figura 16.

Figura 16.



Figura 15.



Página intencionalmente deja en blanco

Stanley

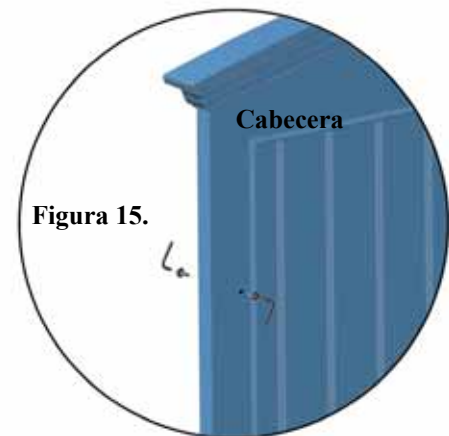
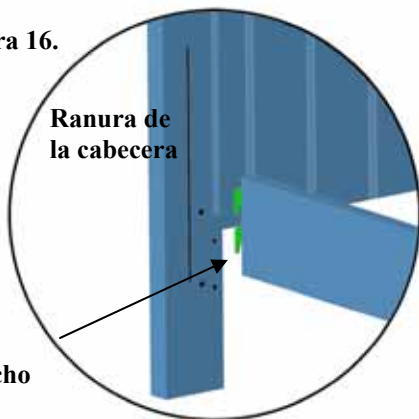
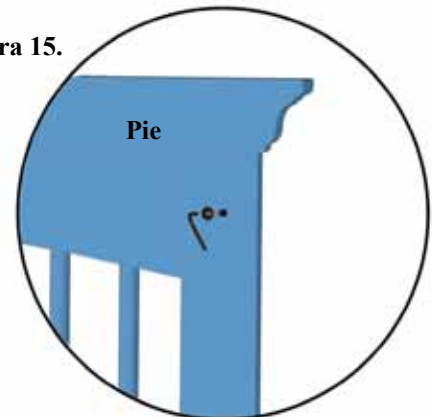
Furniture

PO Box 30
Stanleytown, VA 24168

Comuníquese con su representante de Stanley Furniture para solicitar piezas.
Si desea información adicional para el consumidor, puede llamar a nuestro
Departamento de atención al cliente al:
1-(276)-627-2100 de lunes a viernes de 8:00 a. m. a 5:00 p. m., hora del Este.



Instructions d'assemblage du lit bébé Built to Grow
IMPORTANT - CONSERVER LES INSTRUCTIONS POUR RÉFÉRENCE
ULTÉRIEURE - LIRE SCRUPULEUSEMENT

Numéro de modèle :
BTG 2600
BTG 2800

Votre jeune enfant dormira en toute sécurité dans ce lit bébé youngAmerica. Un assemblage correct garantira la sécurité de ce lit bébé conçu avec le plus grand soin. Il est certifié conforme à toutes les directives de sécurité établies par ASTM International et la Commission de la sécurité des produits grand-public (CPSC) aux États-Unis.

Nous vous remercions d'avoir acheté un lit bébé youngAmerica. Si une pièce manque ou est défectueuse, contactez votre revendeur youngAmerica pour obtenir l'assistance nécessaire.



AVERTISSEMENT : NE PAS SUIVRE CES AVERTISSEMENTS ET LES INSTRUCTIONS D'ASSEMBLAGE POURRAIT ENTRAÎNER DES BLESSURES GRAVES OU LA MORT.

- Lisez toutes les instructions avant d'assembler le lit. **GARDEZ LES INSTRUCTIONS POUR USAGE FUTUR.**
- Avant chaque utilisation ou assemblage, inspectez le lit de bébé pour vous assurer de l'absence de matériel endommagé, joints desserrés, pièces manquantes ou bords acérés. **N'UTILISEZ PAS** le lit de bébé au cas où certaines pièces seraient manquantes ou brisées. Communiquez avec votre marchand ou écrivez à Young America, PO Box 30, Stanleytown, VA 24168, afin d'obtenir des pièces de rechange et la documentation relative aux instructions, le cas échéant.
- **NE SUBSTITUEZ PAS** des pièces. Utilisez seulement les boulons ou pièces fournis par le fabricant ou des pièces de qualité comparable et ayant les mêmes dimensions. Ne laissez pas les extrémités des boulons ou des bords acérés exposés.
-  **AVERTISSEMENT :** Les bébés peuvent suffoquer sur des articles de literie mous. N'ajoutez jamais un oreiller, une couette ou un coussinet.
- Pour réduire le risque de MSN (Mort subite du nourrisson), les pédiatres recommandent qu'on place les bébés en bonne santé sur leur dos pour dormir, sauf si autrement indiqué par votre médecin.
- **Les cordons peuvent causer des étranglements!** Ne placez pas des articles avec un cordon autour du cou d'un enfant tel que les cordons de capuchon ou les cordes des sucres. Ne suspendez pas les cordons par-dessus un lit de bébé et ne les attachez pas à des jouets.
- Pour prévenir les étranglements, serrez toutes les fermetures. Un enfant peut s'étrangler si une pièce de ses vêtements ou une partie de son corps est prise dans des fermetures desserrées.
- **NE PLACEZ PAS** un lit de bébé à proximité d'une fenêtre où les cordons des stores ou des rideaux pourraient l'étrangler.
- Lorsque l'enfant est capable de se mettre debout, mettez le matelas à la position la plus basse et enlevez les bordures de protection, les grands jouets et autres objets pouvant servir de marche pour grimper et sortir du lit.
- Lorsque l'enfant est capable de grimper et descendre du lit ou que sa taille atteint 35 po (90cm) de hauteur, le lit ne devrait plus être utilisé.
- **N'UTILISEZ PAS** un matelas d'eau avec ce lit.
- Les bébés peuvent suffoquer dans les espaces qui se trouvent entre les côtés du lit de bébé et un matelas qui est trop petit.
- N'utilisez jamais les sacs d'expédition en plastique ou toute autre pellicule en plastique comme couverture de matelas, car ils peuvent causer une suffocation.
- Le lit de bébé doit être entièrement assemblé avant qu'il ne soit utilisé.
- Ne permettez pas à l'enfant de ramper ou de jouer sous le lit de bébé.
- Soyez prudent lorsqu'un vaporisateur est utilisé. Faites en sorte que la vapeur d'eau soit aussi loin que possible du lit de bébé ainsi que de tout autre meuble en bois.
- Si vous le remettez à neuf, utilisez un fini non toxique conçu spécifiquement pour les produits d'enfants.
- Suivez les avertissements figurant sur tous les produits d'un lit de bébé.

- **MISE EN GARDE :** Tout matelas utilisé dans ce lit de bébé é doit être d'au moins 27-1/4 po par 51-5/8 po et ayant une épaisseur de 4 pouces minimum et 6 pouces maximum.

Lors de la conversion à un Toddler Bed:

- NE JAMAIS utiliser le lit avec des enfants de moins de 15 mois d'âge.
- Le poids maximum de l'utilisateur visé ne doit pas être supérieure à 50 lb (22,7 kg).

Identification des pièces

Les illustrations du lit bébé figurant dans ces instructions sont génériques. Le lit bébé que vous avez acheté peut être différent de celui illustré, mais son assemblage est identique.



Extrémité gauche
du lit bébé



Plate-forme du matelas



Extrémité droite
du lit bébé

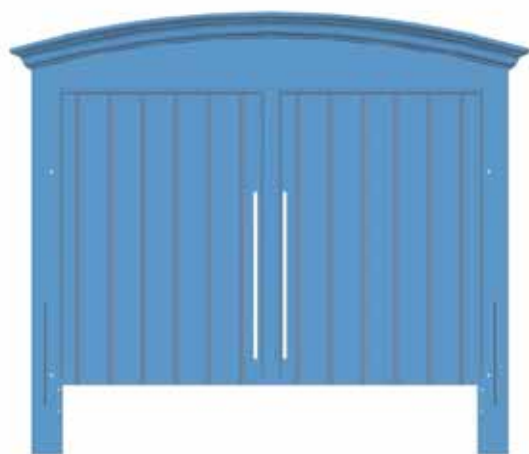

Tête de lit

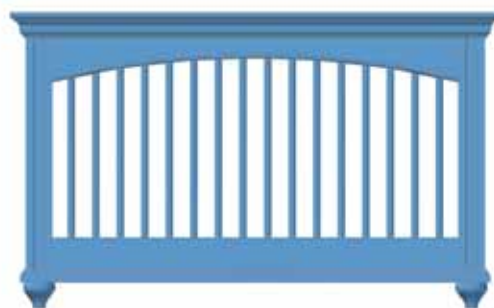

Pied de lit



Pied et bloc de remplacement (BTG-2600 SEULEMENT) : Utilisés pour convertir le lit bébé en banquette

Identification de du petit matériel

Identifier le petit matériel inclus (voir les illustrations ci-dessous).

**8 boulons d'assemblage de
2 3/8 po (filetage de 1/4 X**



**4 boulons de tête de lit de
2 po (filetage de 1/4 X 20 po)**



**2 goupilles repères en
métal de diamètre 3/8 po
x longueur 1 1/2 po**

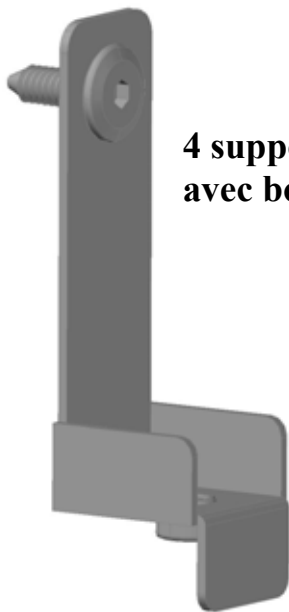

**4 supports de matelas
avec boulons**



2 clés mâles à six pans

**4 boulons à tête creuse de 1 po, filetage de 1/4 X 20 po
(pour la tête de lit seulement)**

**4 boulons à tête creuse de 3/4 po, filetage de 1/4 X 20 po
(pour le pied de lit seulement)**

2 capuchons (3/4 po, filetage de 1/4 X 20 po)

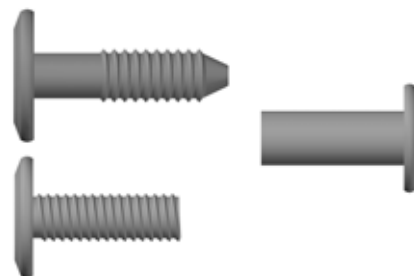

Ce petit matériel est utilisé lors de la conversion en lit jumeau.

Assemblage du lit bébé

REMARQUE : Lire toutes les instructions avant d'assembler le lit bébé. CONSERVER LES INSTRUCTIONS POUR RÉFÉRENCE ULTÉRIEURE.

Une pochette contenant le livret d'instructions est fixée à la plate-forme du matelas. Une fois l'assemblage terminé, remettre le livret d'instructions dans la pochette pour référence ultérieure.

Ce lit bébé est certifié conforme aux directives de sécurité établies par ASTM International et la Commission de la sécurité des produits grand public (CPSC) aux États-Unis. Suivre les directives d'assemblage, d'utilisation et de maintenance figurant dans ce livret.

Prendre note des recommandations ci-dessous :

- Il n'est pas recommandé d'utiliser des outils électriques pour procéder à l'assemblage du produit.
- Prévoir un espace de travail suffisant.
- Le lit bébé doit être assemblé à l'endroit même où il sera installé.
- Au minimum deux personnes sont nécessaires pour réaliser l'assemblage.
- Sortir tout le matériel et utiliser des boulons de longueur correcte aux endroits désignés.
- Ne pas substituer les pièces. Si une pièce manque ou est endommagée, contacter immédiatement Stanley Furniture Company pour la remplacer. Inspecter tous les composants, pièces et tout le matériel avant de commencer l'assemblage.
- Bien serrer toutes les attaches.
- Prendre le temps de lire attentivement les instructions.

Outils nécessaires pour l'assemblage :

- Jeu de clés Allen (fournies)

Ce lit bébé est doté des pièces supplémentaires suivantes :

Manchon de retenue du boulon – Les manchons de retenue sont placés aux endroits où on utilise des boulons pour assembler le lit bébé. Cela empêche de perdre les boulons d'assemblage après le démontage du lit bébé. Les manchons de retenue des boulons ont été installés à l'usine et ne peuvent pas être enlevés.

Installation des supports de la plate-forme supportant le matelas

Étape 1 :

- Fixer les (4) supports de la plateforme du matelas avec les boulons d'assemblage, comme illustré à la figure 1. Mettre la plateforme du matelas sur la position haute ou basse (figure 3), en plaçant les supports à la même hauteur aux extrémités gauche et droite. (Cela est très important pour la sécurité de votre enfant, car de cette façon la base reste horizontale.)
- Installer les (4) supports et serrer les boulons en moyen de la clé fournie. Voir figure 2.

- Contrôler que les supports sont droits et perpendiculaires aux montants du lit bébé.
- Quand l'enfant peut se mettre debout, descendre la plateforme du matelas à la position la plus basse et enlever les tours de lit, jouets volumineux et autres objets sur lesquels il pourrait prendre appui pour escalader le lit.

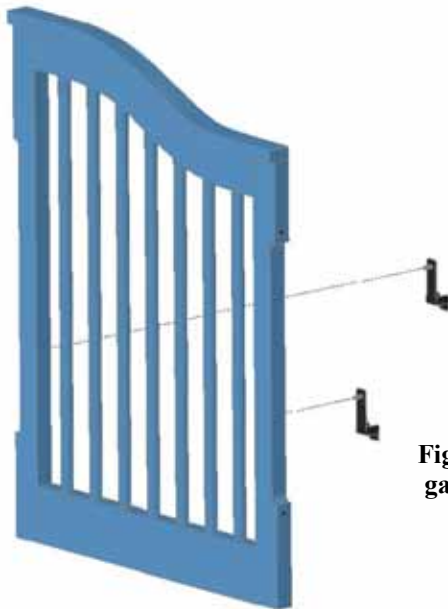

Figure 1. Extrémités gauche et droite



Figure 2.

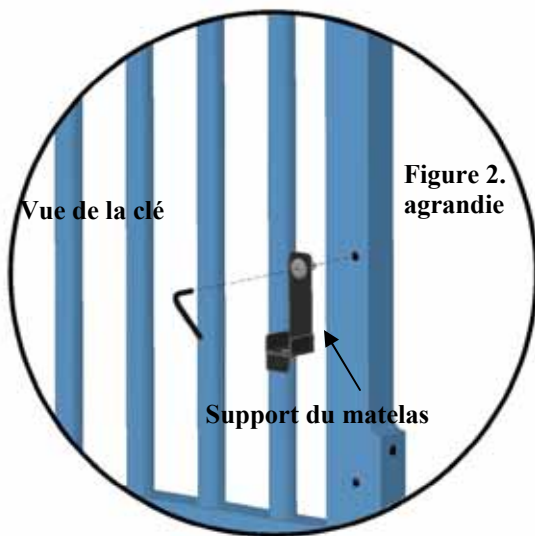

Figure 2. agrandie

Vue de la clé

Support du matelas

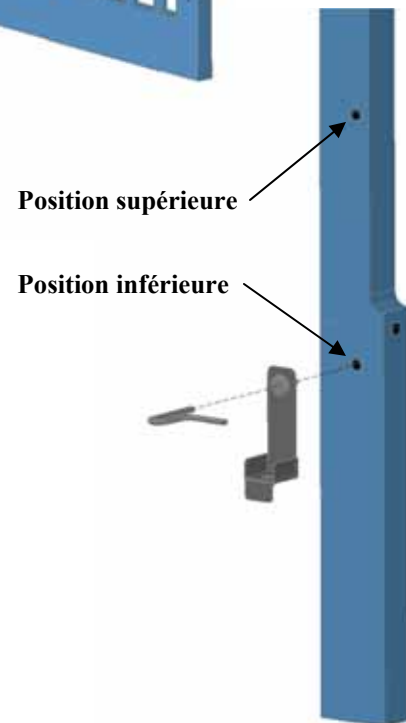

Figure 3.



Installation des extrémités

Étape 2 :

- Insérer (2) goupilles-repères en métal dans les montants courts de la tête de lit (voir figure 4).
- Tenir la tête de lit et fixer l'une des extrémités à la tête de lit en alignant la goupille-repère en métal avec le trou au bas de l'extrémité. (S'assurer que les supports de la plate-forme du matelas sont placés à l'intérieur du lit bébé.) Voir figure 6.
- Insérer (2) boulons d'assemblage de **2 po** provenant du sachet de quincaillerie depuis l'arrière de la tête de lit et les serrer à fond au moyen de la clé fournie. Voir figure 5.
- Répéter la procédure avec l'autre extrémité.

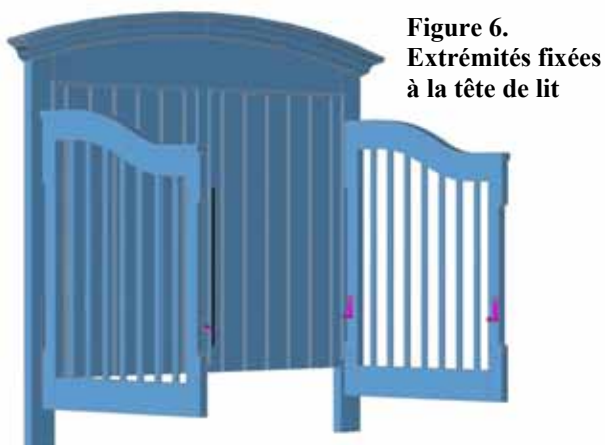
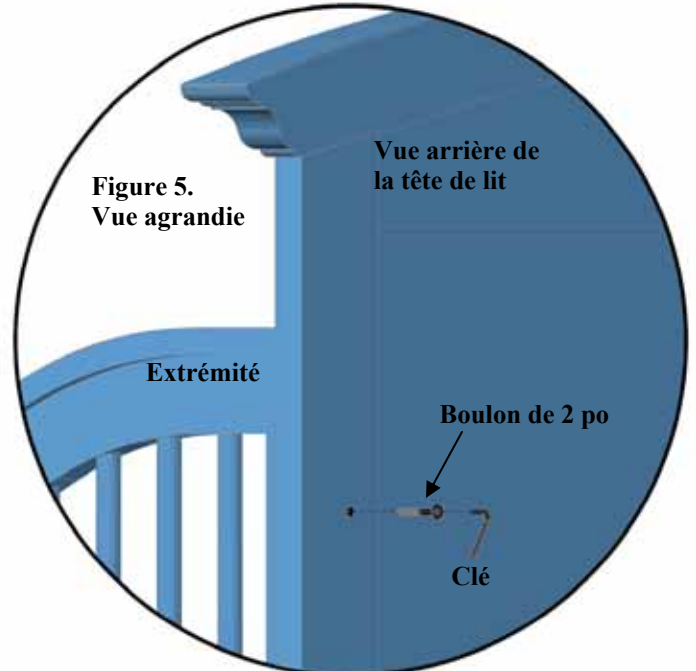
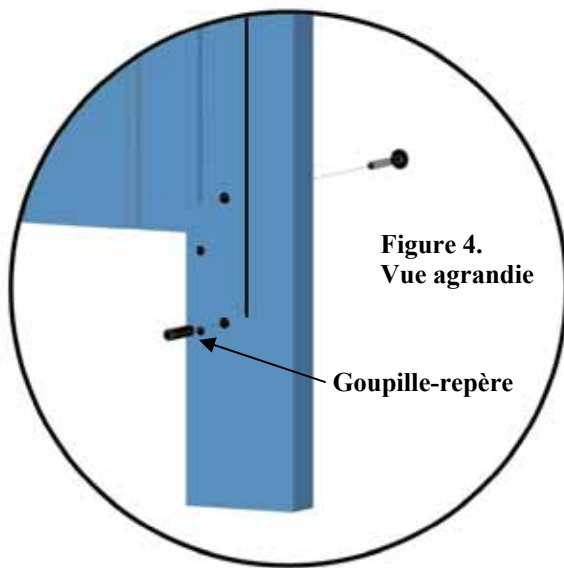
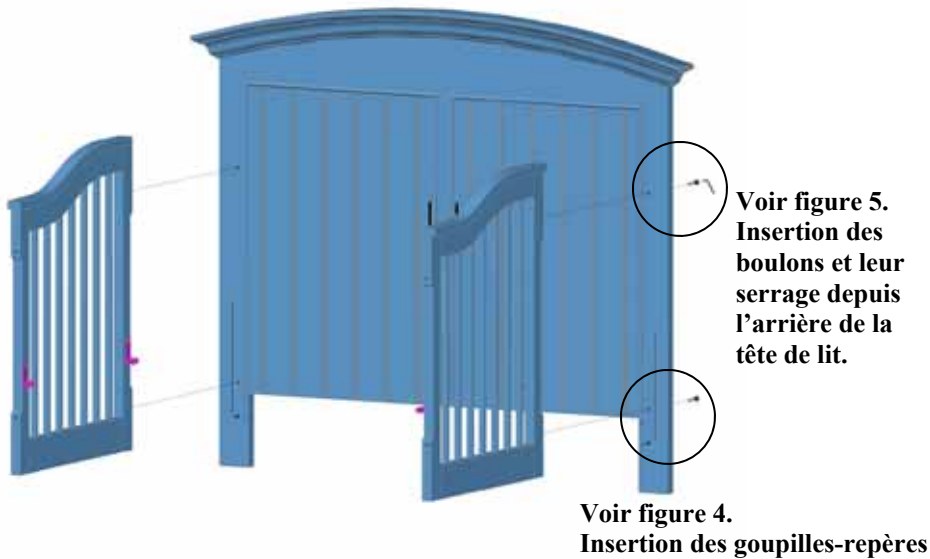

Montage de la plate-forme supportant le matelas

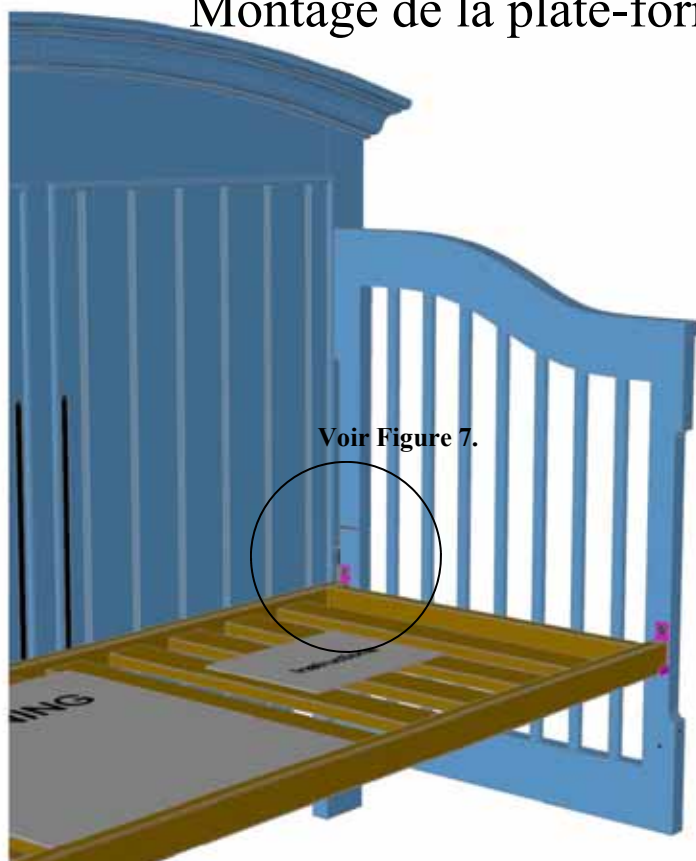

Étape 3 :

- Placer la plate-forme du matelas sur les supports. (Avant d'insérer les boulons, s'assurer que la pochette contenant les instructions et l'étiquette d'avertissement sont orientées vers le haut et qu'elles sont lisibles (voir figure 8).
- Une fois la plate-forme du matelas en place, utiliser (4) boulons d'assemblage de 2 3/8 po pour fixer la plate-forme du matelas aux supports. Insérer les boulons et commencer à les visser aux supports sans les serrer. Voir figure 7.
- Une fois les boulons en place, les serrer à fond avec la clé fournie. Cela termine l'installation de la plate-forme du matelas.
- La figure 8 illustre le lit bébé avec l'étiquette d'avertissement orientée vers l'avant du lit.

Figure 7.
Vue agrandie de l'installation des boulons

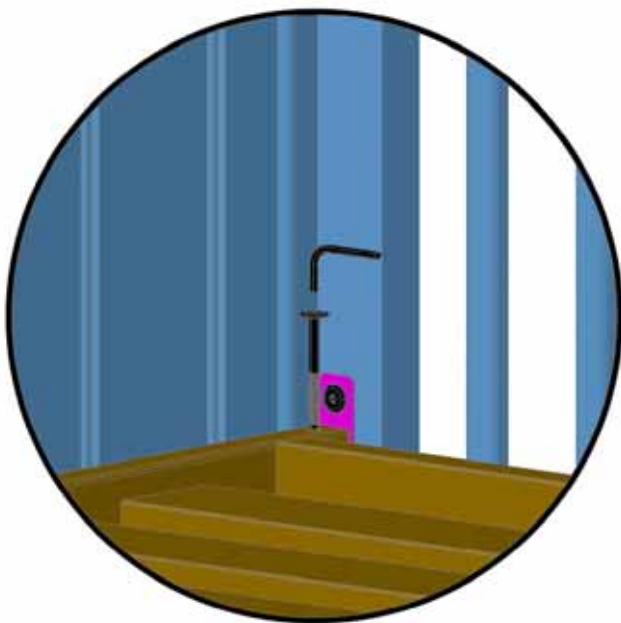

Figure 8.
Lit assemblé avec la plate-forme
du matelas installée

Fixation du pied de lit

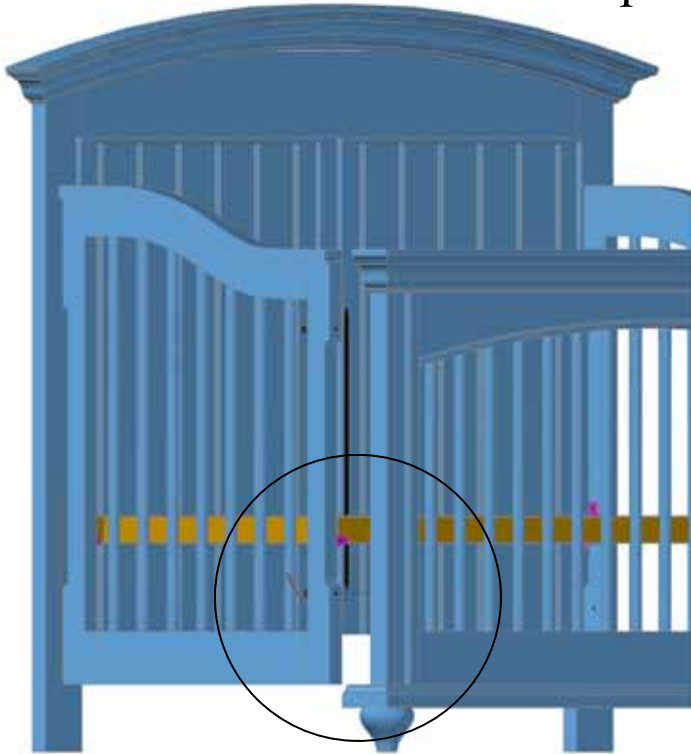

Figure 9.
Attacher le pied du lit

Étape 4.

- Alignez le pied du lit aux extrémités.
- À l'aide des (4) boulons de raccordement de **2 3/8 po**, attachez sans serrer le pied du lit tel qu'indiqué à la Fig 9.
- Une fois les boulons attachés, utilisez la clé fournie pour serrer chacun des boulons afin de fixer solidement le pied de lit.

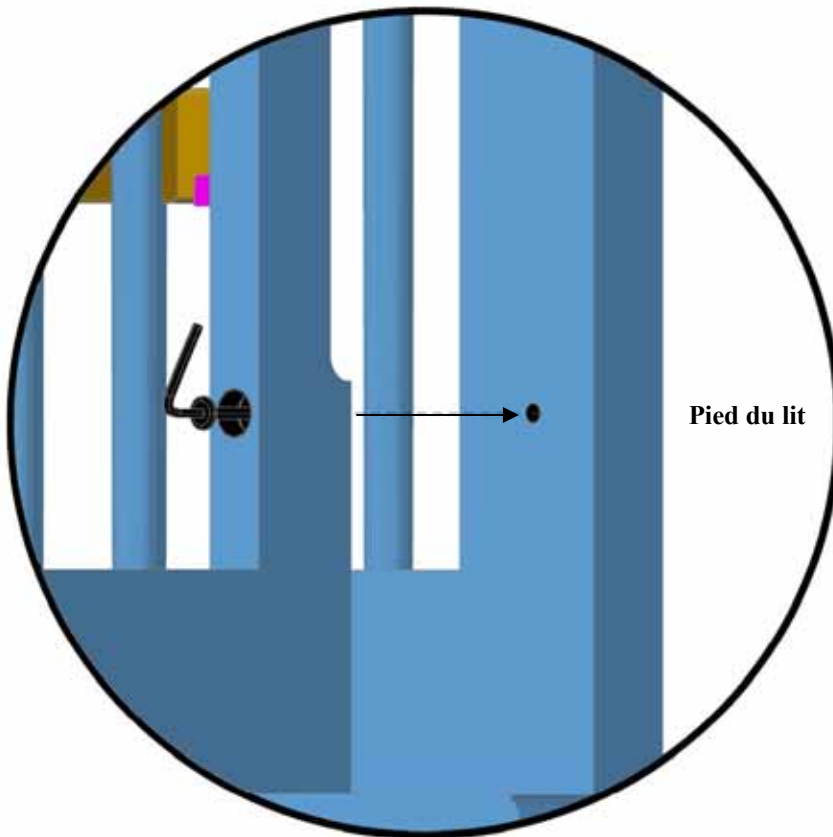
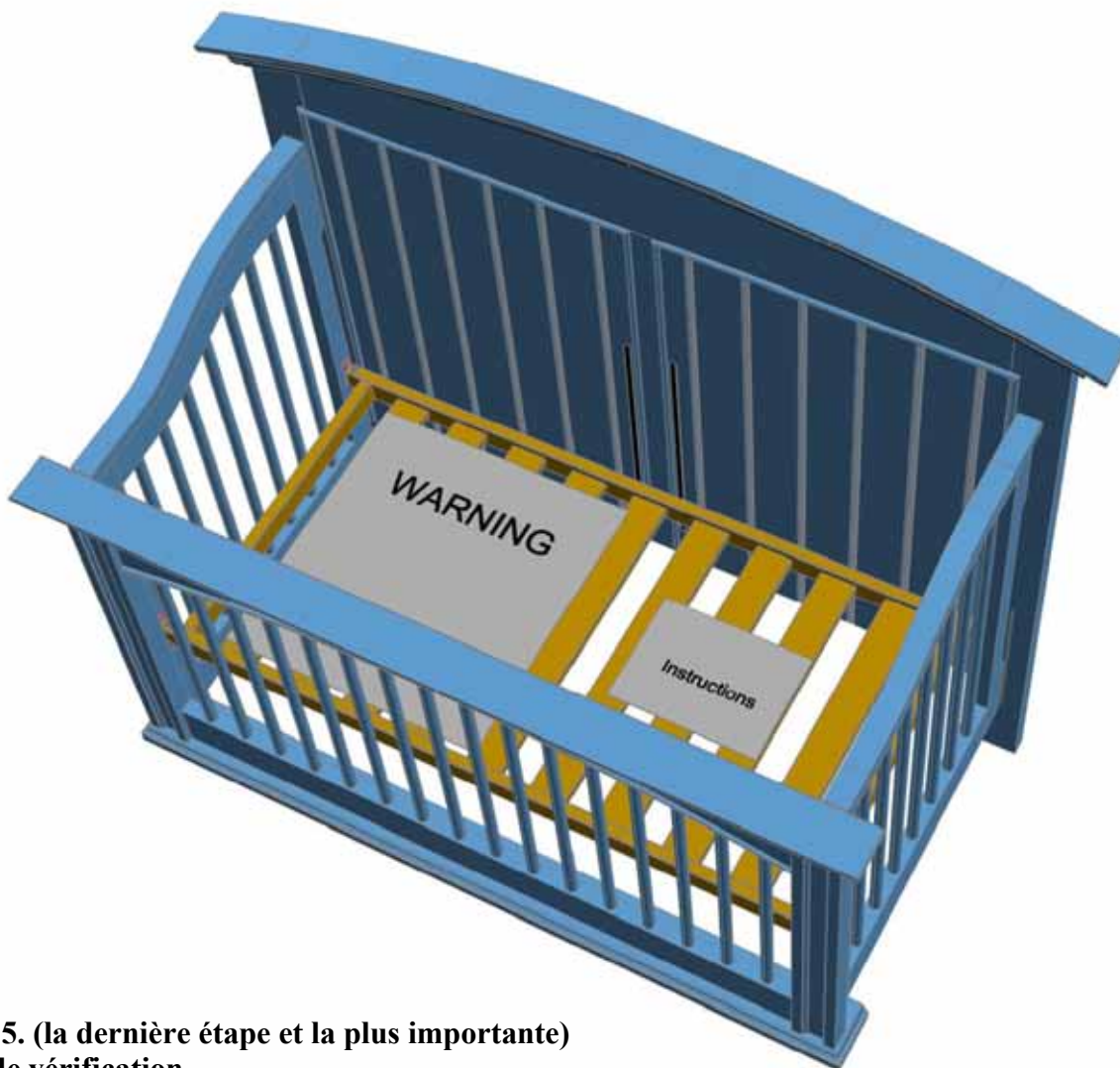

Figure 9.
Vue agrandie de l'attache
des boulons

Étape finale dans l'assemblage du lit de bébé



Étape 5. (la dernière étape et la plus importante)

Liste de vérification

- Inspectez le lit une fois encore pour vous assurer que tous les boulons sont serrés et qu'aucun élément de quincaillerie n'est manquant. (S'il y a des pièces manquantes, communiquez immédiatement avec Stanley Furniture pour obtenir des pièces de rechange et n'utilisez pas le lit de bébé avant de les avoir reçues).
- Ne placez pas le lit de bébé à proximité d'une fenêtre où l'enfant pourrait avoir accès aux couvre-fenêtre, cordons ou draperies puisque ces articles exposent l'enfant au danger d'étranglement.
- Remplacez ces instructions dans l'enveloppe fournie. **CONSERVEZ CES INSTRUCTIONS AVEC LE LIT DE BÉBÉ.**
- Installation du matelas du lit de bébé.
- Suivez tous les avertissements concernant l'utilisation de ce lit de bébé et de tous les produits du lit.

- **MISE EN GARDE** : Tout matelas utilisé dans ce lit de bébé doit être d'au moins 27-1/4 po par 51-5/8 po et ayant une épaisseur de 4 pouces minimum et 6 pouces maximum.

Nettoyage :

Verser un peu de produit vaisselle doux dans de l'eau, puis nettoyer la surface du lit avec un chiffon propre légèrement imbibé du mélange. Rincer à l'eau en utilisant un chiffon doux et propre légèrement humide, puis sécher à fond avec un chiffon sec.

NE PAS UTILISER DES PRODUITS DE NETTOYAGE ABRASIFS, DES TAMPONS À RÉCURER, DE LA PAILLE DE FER OU DES CHIFFONS RÊCHES POUR NETTOYER CE MEUBLE DE QUALITÉ.

Entreposage :

Une pochette de rangement contenant les instructions d'assemblage est fixée à la plate-forme du matelas. Une fois l'assemblage terminé, nous vous recommandons de lire tous les AVERTISSEMENTS, avis de PRUDENCE, conseils de NETTOYAGE, d'ENTREPOSAGE, d'UTILISATION et de MAINTENANCE figurant dans ces instructions. Ne pas ranger trop de pièces de quincaillerie dans la pochette, car l'enfant pourrait se blesser en s'en emparant ou les pièces pourraient endommager le matelas. Lors du rangement du lit bébé, faire ATTENTION à ce qu'il soit protégé des changements extrêmes de température et de l'humidité. Il est recommandé de ranger le lit bébé dans une pièce à la température contrôlée.

Maintenance périodique :

1. Contrôler périodiquement que tous les boulons et toutes les pièces d'assemblage sont bien serrés.
2. Si une pièce manque ou doit être remplacée, ne pas utiliser de pièces de substitution. Commander la pièce auprès du revendeur ou contacter le Service après-vente au 276-627-2100.
3. Le matelas du lit bébé peut être placé à 2 hauteurs différentes. Utiliser la position basse quand l'enfant est capable de se mettre debout. Quand l'enfant atteint la taille de 90 cm ou qu'il est capable de sortir du lit tout seul, passer à un lit junior ou un lit normal.
4. Ranger ces instructions dans la pochette fixée au matelas, au cas où vous devriez démonter et remonter le lit bébé. Elles permettent également d'identifier les pièces de rechange, le cas échéant.

Abaissement de la plate-forme du matelas

Étapes d'abaissement du matelas :

- Enlever le matelas du lit bébé.
- Desserrer les (4) boulons retenant le pied de lit et enlever ce dernier. Voir figure 12.
- Desserrer les (4) boulons retenant la plate-forme du matelas et enlever la plate-forme du lit bébé. Notez que les boulons resteront attachés à la plate-forme du matelas. Voir figure 13.
- Enlever les supports de la plate-forme et les placer sur la position basse. Voir figure 14.
- Suivre les étapes 3, 4 et 5 aux pages 44, 45, et 46 pour réassembler le lit bébé.

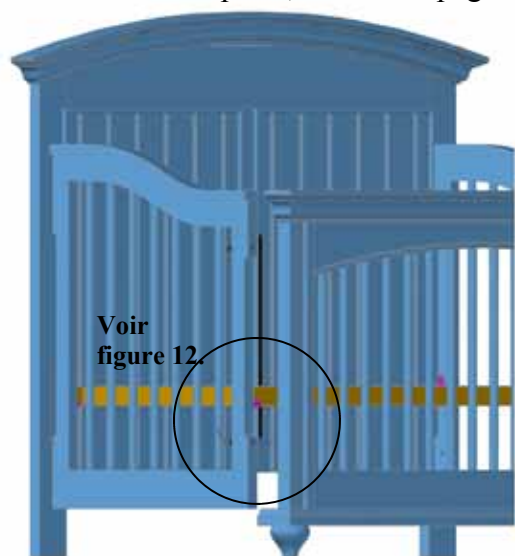

Figure 12.
Vue agrandie du
démontage du
pied de lit

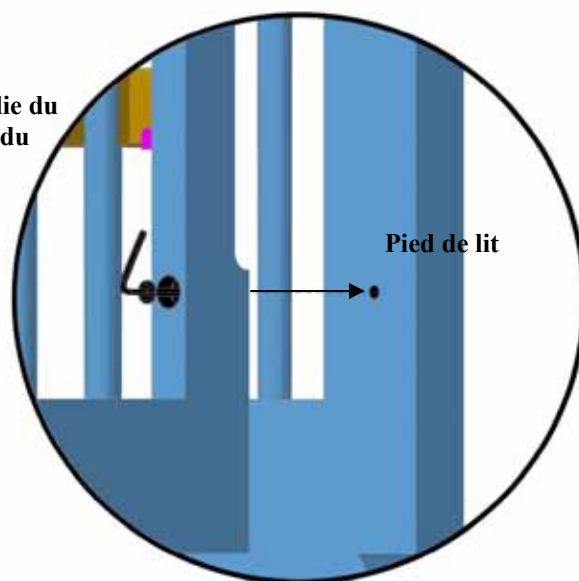
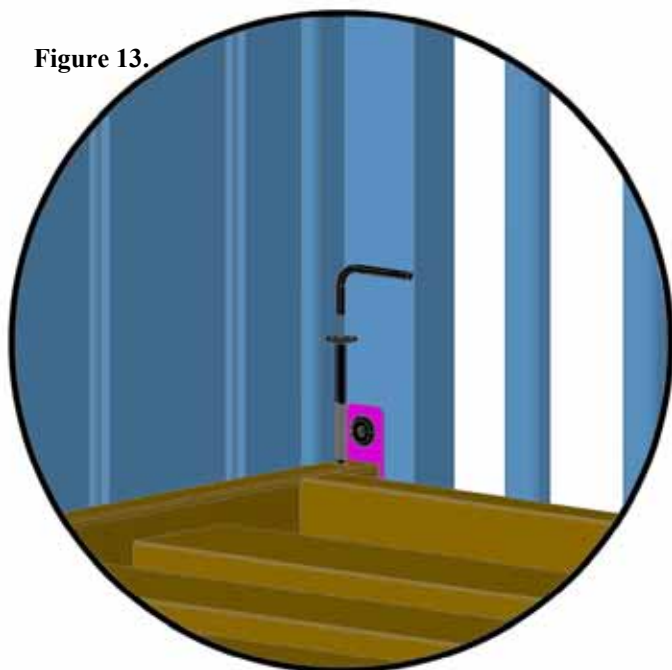

Figure 13.



Position supérieure

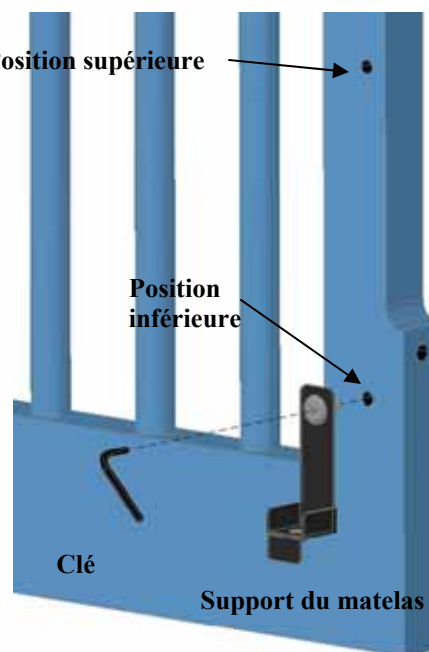

Figure 14.

Conversion du lit bébé en banquette

Étapes de conversion du lit bébé en banquette :

Étape A :

- Lors de la conversion en banquette, le matelas doit être sur la position basse.
- Suivre les instructions à la page 48 pour abaisser la plate-forme du matelas. Ne pas réinstaller le pied de lit.
- **(Modèle BTG-2800 SEULEMENT)** Les pieds et blocs du pied de lit doivent être utilisés comme pieds des extrémités du lit bébé. Dévisser dans le sens des aiguilles d'une montre et enlever complètement chaque pied du pied de lit. Saisir et tirer doucement sur chaque bloc et pied pour les enlever.
- Une fois le pied de lit enlevé et la plate-forme du matelas abaissée, installer le pied et bloc de remplacement aux extrémités du lit bébé. Voir figure 15. Aligner les chevilles de 1/4 po du bloc de remplacement avec les trous du bas, à l'avant des extrémités du lit bébé. Voir figure 16.
- Installer les pieds de remplacement en introduisant les boulons filetés dans les trous des blocs de remplacement et en les vissant à fond aux extrémités du lit bébé. Voir figure 17.



Figure 15 Conversion de la banquette au moyen des blocs et pieds de remplacement

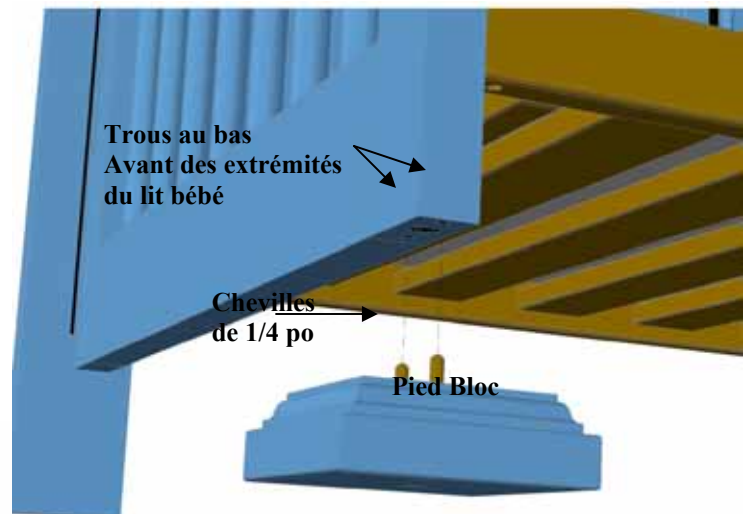

Figure 16 Installation du bloc de remplacement

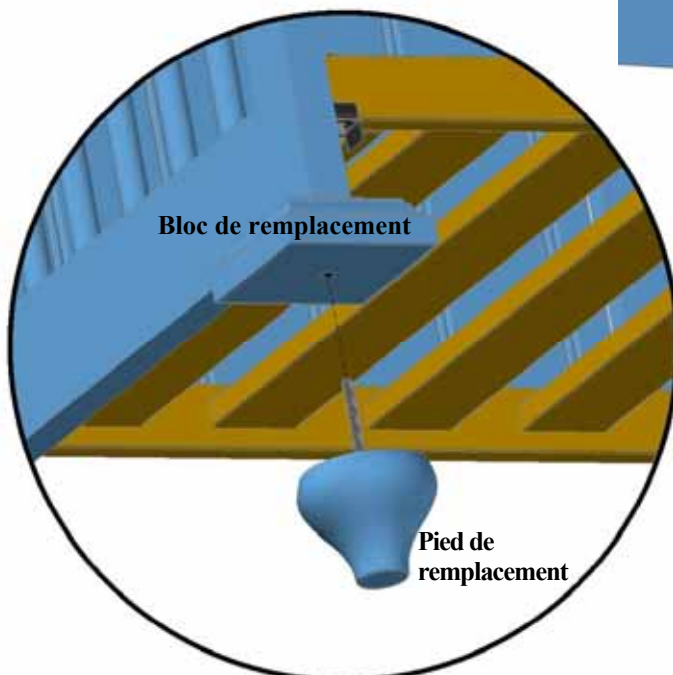

Figure 16 Installation du pied de remplacement

Conversion du lit bébé en banquette

Étapes de conversion du lit bébé en banquette :

Étape B :

- Enlever les (4) boulons des cadres d'extrémité : Localiser les (4) boulons de 2 3/8 po en se référant à l'illustration ci-dessous. Appliquer un peu de pression au filetage exposé de l'extrémité de chaque boulon. Ceci permettra de visser les boulons aux manchons de retenue. Placer la clé mâle à six pans fournie sur l'extrémité opposée puis tourner dans le sens inverse des aiguilles d'une montre en appliquant de la pression.



Banquette entièrement assemblée

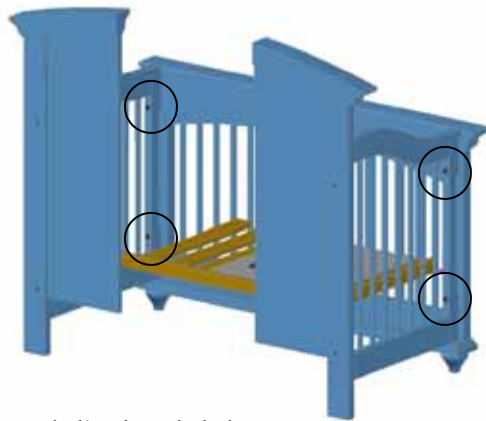

Vue de l'arrière de la banquette

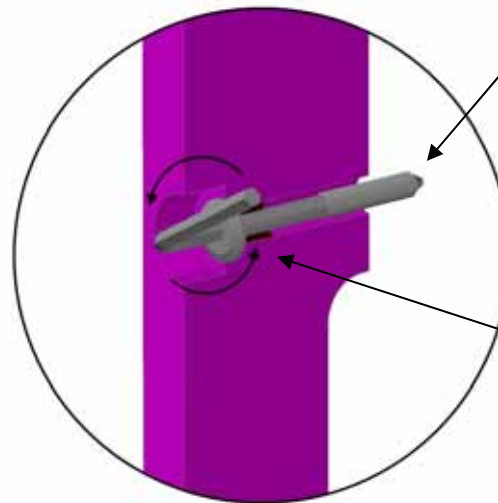

Pousser pour appliquer un peu de pression à cette extrémité du boulon.

Insérer la clé mâle à six pans et tourner dans le sens inverse des aiguilles d'une montre.

Étape C :

- Placer (4) boulons de 3/4 po dans les trous fraisés où les boulons de 2 3/8 po ont été enlevés à étape B. Insérer les boulons de 3/4 po dans les trous fraisés. Tourner le boulon dans le sens des aiguilles d'une montre au moyen de la clé mâle à six pans fournie, en appliquant un peu de pression. Quand les filetages des boulons s'engagent dans les manchons de retenue des boulons, serrer un peu pour mettre les boulons en place dans les manchons de retenue (voir les illustrations ci-dessous). **Remarque : Ne pas utiliser trop de force quand le boulon est en place.**

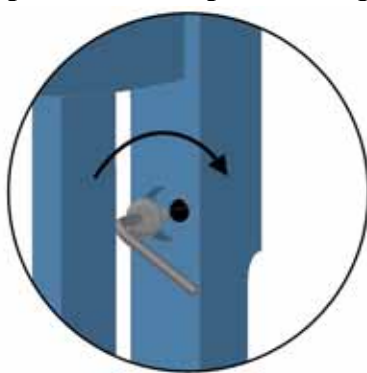

Installation du boulon.

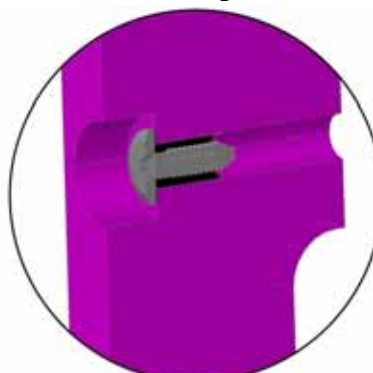

Installation correcte du boulon

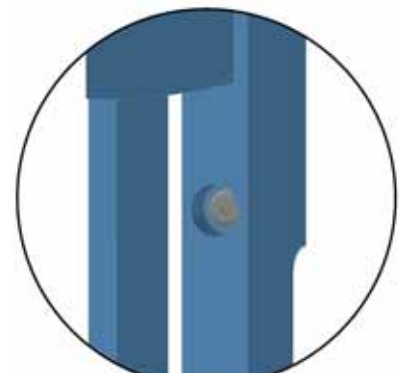

Boulon installé

Accessoires et options

Un **kit de conversion BTK-3230** pour lit junior est disponible en option qui permet de convertir le lit bébé transformable en lit junior ou banquette. Contactez votre revendeur youngAmerica pour vous procurer cet article.



Des **barrières de sécurité pour lit jumeau** sont disponibles (article **PSR-3267**), afin d'améliorer la sécurité une fois le lit junior converti en lit jumeau. Contactez votre revendeur youngAmerica pour vous procurer cet article.



Des **pièces de conversion RLS-0050 et SLR-0468 en lit jumeau (4/6)** sont disponibles. Les instructions de conversion du lit bébé transformable figurent à page suivante. Contactez votre revendeur youngAmerica pour vous procurer ces pièces.



Conversion en lit jumeau

Étape 1 : Démontez le lit bébé ou lit junior.

- Utiliser la clé plate fournie pour enlever les composants dans l'ordre suivant :
- Enlever le pied de lit.
- Enlever la plate-forme du matelas.
- Enlever les extrémités du lit bébé de la tête de lit.
- Conserver tout le petit matériel, car vous en aurez besoin pour réassembler le lit bébé. Conserver les composants du lit bébé dans un lieu sûr et sec pour éviter de les endommager.

Étape 2 : Installer les traverses latérales et le rouleau à lattes.

- Les traverses latérales peuvent être placées à 2 positions différentes. Il est recommandé d'utiliser la position inférieure et les barrières de sécurité achetées pour transformer le lit bébé en lit jumeau. Les traverses latérales du lit peuvent être placées sur la position haute quand l'enfant s'est habitué au nouveau lit. Des dispositifs de rangement sous lit en option peuvent être installés quand les traverses sont sur la position haute. Contactez votre concessionnaire **youngAmerica** pour obtenir de plus amples renseignements relatifs aux options disponibles.
- Fixer les traverses à la tête de lit et au pied de lit comme illustré, et les presser vers le bas pour les verrouiller en place.
- Retirer les boulons (4) de la tête de lit. Note: Le installé en usine Bolt le manchon de retenue dans les postes peuvent donner de la résistance. Les boulons nécessite le dévissage du côté arrière de la tête de lit.
- Insérer (2) boulons d'assemblage de **1 po** dans la tête de lit du lit bébé et boucher les trous avec les capuchons de **3/4 po** ; insérer (4) boulon d'assemblage de **3/4 po** dans le pied de lit et boucher les trous. Serrer avec la clé fournie. Voir figure 15.
- Installer le rouleau à lattes en suivant les instructions d'installation jointes au rouleau à lattes.

Voir figure 15.



Voir figure 16.

Figure 16.

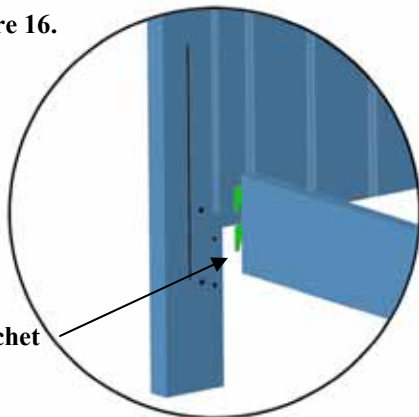

Crochet

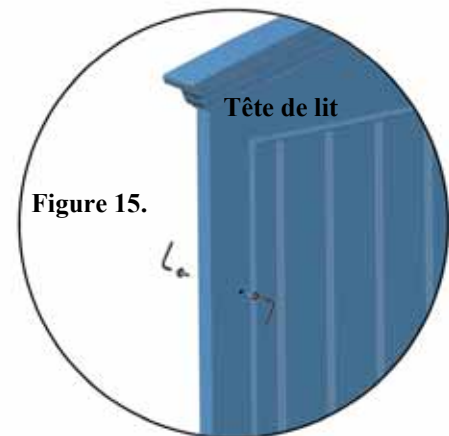
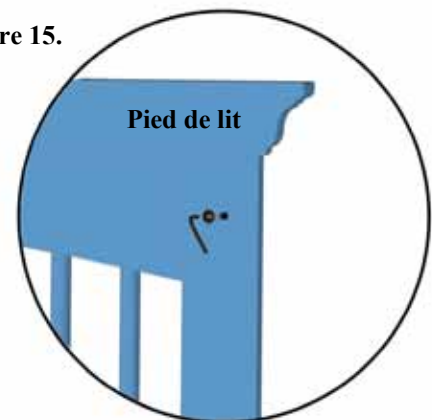

Figure 15.



Page intentionnellement laissée en blanche

Page intentionnellement laissée en blanche

Page intentionnellement laissée en blanche

Stanley Furniture

PO Box 30
Stanleytown, VA 24168

For parts, contact your Stanley Furniture dealer.
For additional consumer information call our Customer Service Department at:
1-(276)-627-2100 Mon.-Fri., 8am-5pm Eastern Standard Time

Comuníquese con su representante de Stanley Furniture para solicitar piezas.
Si desea información adicional para el consumidor, puede llamar a nuestro
Departamento de atención al cliente al:
1-(276)-627-2100 de lunes a viernes de 8:00 a. m. a 5:00 p. m., hora del Este.

Pour toute question relative aux pièces, communiquez avec votre marchand
Stanley Furniture. Pour toute information aux consommateurs additionnelle,
appelez votre département de service à la clientèle au :
1-(276)-627-2100 du lundi au vendredi., de 8h00 à 17h
Heure normale de l'Est